



THERMOROSSI

PELLET, WOOD & SUN TECHNOLOGIES

MANUALE DI INSTALLAZIONE, USO E MANUTENZIONE



modelli:

- **CIAO**
- **2000**

LEGGERE!



INFORMAZIONI
IMPORTANTI PER
LA SICUREZZA ED
IL CORRETTO
FUNZIONAMENTO

INDICE

1 – INTRODUZIONE	9
1.1 AVVERTENZE GENERALI	9
1.2 NORME DI SICUREZZA	9
1.3 RACCOMANDAZIONI	9
1.4 AVVERTENZE GENERALI	9
1.5 TRASPORTO ED IMMAGAZZINAMENTO	10
1.6 INFORMAZIONI PER IL CORRETTO SMALTIMENTO DEL PRODOTTO	10
2 – CARATTERISTICHE TECNICHE	11
3 – DESCRIZIONI GENERALI	12
3.1 TECNOLOGIA DI FUNZIONAMENTO	12
3.2 IL PELLETT	12
3.3 IL VANO DI RIEMPIMENTO	12
4 – INSTALLAZIONE	13
4.1 POSIZIONAMENTO DELL'APPARECCHIO	13
4.2 INCOLLAGGIO COPERCHIO SCORREVOLE MODELLO 2000	13
4.3 COLLEGAMENTO DELL'APPARECCHIO ALLA CANNA FUMARIA	14
4.4 PRELEVAMENTO DELL'ARIA COMBURENTE DALL'ESTERNO	14
5 – DESCRIZIONE COMANDI	14
5.1 DESCRIZIONE PANNELLO COMANDI	14
5.2 DESCRIZIONE PANNELLO DI ALIMENTAZIONE	15
5.3 REGOLAZIONE GIORNO E OROLOGIO	15
5.4 PROGRAMMAZIONE DI ACCENSIONI E SPEGNIMENTI	15
5.5 IMPOSTAZIONE DEI LIVELLI DI FUNZIONAMENTO	16
6 – UTILIZZO DELL'APPARECCHIO	17
6.1 DESCRIZIONE DELLE FASI DI FUNZIONAMENTO	17
6.2 ACCENSIONE DELLA STUFA	17
6.3 REGOLAZIONE DELLA COMBUSTIONE E DELLA VENTILAZIONE	17
6.4 COMANDO AD INFRAROSSO	17
7 – TERMOSTATO AMBIENTE / CRNOTERMOSTATO (opzionale)	18
7.1 FUNZIONAMENTO CON TERMOSTATO AMBIENTE (opzionale)	18
7.2 FUNZIONAMENTO CON CRONO TERMOSTATO AGGIUNTIVO (opzionale)	18
8 – PULIZIA E MANUTENZIONE	18
8.1 PREMessa	18
8.2 PULIZIA E MANUTENZIONE DELL'APPARECCHIO	19
8.3 SOSTITUZIONE DELLA BATTERIA DEL TELECOMANDO	20
8.4 SOSTITUZIONE DELLA BATTERIA DEL PANNELLO COMANDI MODELLO CIAO	20
8.5 SOSTITUZIONE DELLA BATTERIA DEL PANNELLO COMANDI MODELLO 2000	21
9 – CONDOTTO SCARICO FUMI E VENTILAZIONE LOCALI	21
9.1 PREMessa	21
9.2 VENTILAZIONE LOCALI	21
9.3 SCARICO DEI FUMI	21
9.3.1 TIPOLOGIE DI CAMINI	22
9.3.2 COMPONENTI CANNA FUMARIA / SISTEMA FUMARIO	22
9.3.3 CONTROLLI PRIMA DELL'INSTALLAZIONE DELL'APPARECCHIO	22

CIAO – 2000

10 – ALLARMI	23
11 – SCHEMA ELETTRICO	23
12 – INTEGRAZIONE RISERVATA AL TECNICO ABILITATO	24
12.1 PRINCIPALI COMPONENTI E LORO FUNZIONAMENTO	24
12.2 PRESCRIZIONI PER LA CORRETTA INSTALLAZIONE ED IL CORRETTO FUNZIONAMENTO.....	24
12.3 ANOMALIE DI FUNZIONAMENTO CAUSE-RIMEDIO	25
13 – PARTI DI RICAMBIO CIAO	26
13.1 PARTI DI RICAMBIO CIAO 1/5	26
13.2 PARTI DI RICAMBIO CIAO 2/5	27
13.3 PARTI DI RICAMBIO CIAO 3/5	28
13.4 PARTI DI RICAMBIO CIAO 4/5	29
13.5 PARTI DI RICAMBIO CIAO 5/5	30
14 – RIVERNICIATURA DEL RIVESTIMENTO MODELLO CIAO	31
14.1 PREMESSA	31
14.2 SMONTAGGIO FIANCHI E VETRI FRONTALI	31
14.3 SMONTAGGIO CORPO STUFA E RIVESTIMENTO	31
15 – PARTI DI RICAMBIO 2000	32
15.1 PARTI DI RICAMBIO 2000 (1/3).....	32
15.2 PARTI DI RICAMBIO 2000 (2/3).....	33
15.3 PARTI DI RICAMBIO 2000 (3/3).....	34

EU Declaration of Conformity (DoC) Dichiarazione di Conformita' UE (DoC)

Company name:
Azienda: THERMOROSSI S.P.A.

Postal address:
Indirizzo: VIA GRUMOLO, N° 4

Postcode and city:
Codice postale e città: 36011 ARSIERO (VI)

Telephone number:
Numero di telefono: 0445/741310

E-mail address:
Indirizzo e-mail: INFO@THERMOROSSI.IT

declare that the DoC is issued under our sole responsibility and belongs to the following product:
dichiara che la dichiarazione viene rilasciata sotto la propria responsabilità e si riferisce al seguente prodotto:

Apparatus model / Product: Stufa a pellet
Descrizione prodotto: Pellet stove

Trademark: THERMOROSSI
Marchio:

Model/Type: CIAO
Modello/Tipo: 2000

Date/Batch / Serial number:
Data/Numero di serie / di lotto:

L'oggetto della dichiarazione di cui sopra è conforme alla pertinente normativa di armonizzazione dell'Unione:
The object of the declaration described above is in conformity with the relevant Union harmonisation legislation:

Direttiva 2014/30/UE, EMCD
Direttiva 2014/35/UE, LVD
Direttiva 2011/65/UE, RoHS

2014/30/EU Directive, EMCD
2014/35/EU Directive, LVD
2011/65/EU Directive, RoHS

Sono state applicate le seguenti norme armonizzate e/o specifiche tecniche:
The following harmonised standards and/or technical specifications have been applied:

EN 55014-1	EN 60335-1	
EN 55014-2	EN 60335-2-102	EN 50581
EN 61000-3-2	EN 62233	
EN 61000-3-3		

Firma/Sign.



THERMOROSSI S.P.A.
Un Administrator

DICHIARAZIONE DI PRESTAZIONE

DECLARATION OF PERFORMANCE

Dichiarazione di prestazione in accordo con il Regolamento (UE) 305/2011

Declaration of performance according to Regulation (EU) 305/2011

N° 37

Codice di identificazione unico del prodotto-tipo:

Unique identification code of the product type:

- 1 **CIAO**, apparecchio per il riscaldamento domestico, senza acqua, alimentato a pellet di legno
CIAO, residential space heating appliance without water fired by wood pellets
EN 14785:2006

Numero di tipo, lotto, serie o qualsiasi altro elemento che consenta l'identificazione del prodotto da costruzione ai sensi dell'articolo 11, paragrafo 4:

- 2 *Type, batch or serial number or any other element allowing identification of the construction product as required under Article 11(4):*
CIAO

Uso o usi previsti del prodotto da costruzione, conformemente alla relativa specifica tecnica armonizzata, come previsto dal fabbricante:

- 3 *Intended use or uses of the construction product, in accordance with the applicable harmonised technical specification, as foreseen by the manufacturer:*
Apparecchio per il riscaldamento domestico, senza acqua, alimentato a pellet di legno
Residential space heating appliance without water fired by wood pellets

Nome, denominazione commerciale registrata o marchio registrato e indirizzo del fabbricante ai sensi dell'articolo 11, paragrafo 5:

- 4 *Name, registered trade name or registered trade mark and contact address of the manufacturer as required pursuant Article 11(5):*
THERMOROSSI S.P.A. Via Grumolo, n° 4 36011 Arsiero (VI)

Sistema o sistemi di valutazione e verifica della costanza della prestazione del prodotto da costruzione di cui all'allegato V:

- 5 *System or systems of assessment and verification of constancy of performance of the construction product as set out in Annex V:*
Sistema 3 e 4 / *System 3 and 4*

Nel caso di una dichiarazione di prestazione relativa ad un prodotto da costruzione che rientra nell'ambito di applicazione di una norma armonizzata:

In case of the declaration of performance concerning a construction product covered by a harmonised standard:

- 6 L'organismo notificato **TÜV Rheinland Energie und Umwelt GmbH N° 2456** ha determinato il prodotto-tipo in base a prove di tipo secondo il sistema 3 ed ha rilasciato il rapporto di prova **K9182012T1**
The notified laboratory TÜV Rheinland Energie und Umwelt GmbH N° 2456 performed the determination of the product type on the basis of type testing under system 3 and issued test report K9182012T1

Prestazione dichiarata / Declared performance

Specifica tecnica armonizzata: <i>Harmonized technical specification:</i>	EN 14785:2006
Caratteristiche Essenziali <i>Essential characteristics</i>	Prestazione / Performance
Sicurezza antincendio / Fire safety	
Reazione al fuoco / <i>Reaction to fire</i>	A1
Distanza da materiali combustibili <i>Distance to combustible materials</i>	Minime distanze / <i>Minimum distances</i> (mm): posteriore / <i>rear</i> = 200 lati / <i>sides</i> = 200 frontale / <i>front</i> = 800 soffitto / <i>ceiling</i> = - pavimento / <i>floor</i> = -
Rischio di fuoriuscita di braci incandescenti <i>Risk of burning fuel falling out</i>	Passa / <i>Pass</i>
7 Emissione di prodotti della combustione <i>Emission of combustion products</i>	CO 106,8 mg/m ³ Alla potenza termica nominale / <i>Nominal heat output</i> CO 553,2 mg/m ³ Alla potenza termica ridotta / <i>Reduced heat output</i>
Temperatura superficiale / Surface temperature	Passa / <i>Pass</i>
Sicurezza elettrica / Electrical safety	Passa / <i>Pass</i>
Pulizia / Cleanability	Passa / <i>Pass</i>
Pressione massima di esercizio <i>Maximum operating pressure</i>	-- bar
Temperatura fumi a potenza termica nominale <i>Flue gas temperature at nominal heat output</i>	T 178 °C
Resistenza meccanica (per sopportare un camino/una canna fumaria) <i>Mechanical resistance(to carry a chimney/flue)</i>	NPD {Nessuna Prestazione Determinata}
Potenza termica nominale / <i>Nominal heat output</i>	6,74 kW
Potenza termica resa in ambiente / <i>Room heating output</i>	6,74 kW
Potenza termica ceduta all'acqua / <i>Water heating output</i>	-- kW
Rendimento <i>Efficiency</i>	87,63 % Alla potenza termica nominale / <i>Nominal heat output</i> 89,50 % Alla potenza termica ridotta / <i>Reduced heat output</i>

La prestazione del prodotto di cui ai punti 1 e 2 è conforme alla prestazione dichiarata di cui al punto 7. Si rilascia la presente dichiarazione di prestazione sotto la responsabilità esclusiva del fabbricante di cui al punto 4

8 *The performance of the product identified in points 1 and 2 is in conformity with the declared performance in point 7. This declaration of performance is issued under the sole responsibility of the manufacturer identified in point 4*

Firmato a nome e per conto del fabbricante da
Signed for and on behalf of the manufacturer

THERMOROSSI S.p.A.
Un amministratore

(nome e funzione)
(name and title)

Luogo/Place
Arsiero

Data/Date
27/06/2013

DICHIARAZIONE DI PRESTAZIONE

DECLARATION OF PERFORMANCE

Dichiarazione di prestazione in accordo con il Regolamento (UE) 305/2011

Declaration of performance according to Regulation (EU) 305/2011

N° 44

Codice di identificazione unico del prodotto-tipo:

Unique identification code of the product type:

- 1 **2000**, apparecchio per il riscaldamento domestico, senza acqua, alimentato a pellet di legno
2000, residential space heating appliance without water fired by wood pellets
EN 14785:2006

Numero di tipo, lotto, serie o qualsiasi altro elemento che consenta l'identificazione del prodotto da costruzione ai sensi dell'articolo 11, paragrafo 4:

- 2 *Type, batch or serial number or any other element allowing identification of the construction product as required under Article 11(4):*
2000

Uso o usi previsti del prodotto da costruzione, conformemente alla relativa specifica tecnica armonizzata, come previsto dal fabbricante:

- 3 *Intended use or uses of the construction product, in accordance with the applicable harmonised technical specification, as foreseen by the manufacturer:*
Apparecchio per il riscaldamento domestico, senza acqua, alimentato a pellet di legno
Residential space heating appliance without water fired by wood pellets

Nome, denominazione commerciale registrata o marchio registrato e indirizzo del fabbricante ai sensi dell'articolo 11, paragrafo 5:

- 4 *Name, registered trade name or registered trade mark and contact address of the manufacturer as required pursuant Article 11(5):*
THERMOROSSI S.P.A. Via Grumolo, n° 4 36011 Arsiero (VI)

Sistema o sistemi di valutazione e verifica della costanza della prestazione del prodotto da costruzione di cui all'allegato V:

- 5 *System or systems of assessment and verification of constancy of performance of the construction product as set out in Annex V:*
Sistema 3 e 4 / *System 3 and 4*

Nel caso di una dichiarazione di prestazione relativa ad un prodotto da costruzione che rientra nell'ambito di applicazione di una norma armonizzata:

In case of the declaration of performance concerning a construction product covered by a harmonised standard:

- 6 L'organismo notificato **TÜV Rheinland Energie und Umwelt GmbH N° 2456** ha determinato il prodotto-tipo in base a prove di tipo secondo il sistema 3 ed ha rilasciato il rapporto di prova **K9182012T1**
The notified laboratory TÜV Rheinland Energie und Umwelt GmbH N° 2456 performed the determination of the product type on the basis of type testing under system 3 and issued test report K9182012T1

Prestazione dichiarata / Declared performance

Specifica tecnica armonizzata: <i>Harmonized technical specification:</i>	EN 14785:2006
Caratteristiche Essenziali <i>Essential characteristics</i>	Prestazione / Performance
Sicurezza antincendio / Fire safety	
Reazione al fuoco / <i>Reaction to fire</i>	A1
Distanza da materiali combustibili <i>Distance to combustible materials</i>	Minime distanze / <i>Minimum distances</i> (mm): posteriore / <i>rear</i> = 200 lati / <i>sides</i> = 200 frontale / <i>front</i> = 800 soffitto / <i>ceiling</i> = - pavimento / <i>floor</i> = -
Rischio di fuoriuscita di braci incandescenti <i>Risk of burning fuel falling out</i>	Passa / <i>Pass</i>
7 Emissione di prodotti della combustione <i>Emission of combustion products</i>	CO 106,8 mg/m ³ Alla potenza termica nominale / <i>Nominal heat output</i> CO 553,2 mg/m ³ Alla potenza termica ridotta / <i>Reduced heat output</i>
Temperatura superficiale / Surface temperature	Passa / <i>Pass</i>
Sicurezza elettrica / Electrical safety	Passa / <i>Pass</i>
Pulizia / Cleanability	Passa / <i>Pass</i>
Pressione massima di esercizio <i>Maximum operating pressure</i>	-- bar
Temperatura fumi a potenza termica nominale <i>Flue gas temperature at nominal heat output</i>	T 178 °C
Resistenza meccanica (per sopportare un camino/una canna fumaria) <i>Mechanical resistance(to carry a chimney/flue)</i>	NPD {Nessuna Prestazione Determinata}
Potenza termica nominale / <i>Nominal heat output</i>	6,74 kW
Potenza termica resa in ambiente / <i>Room heating output</i>	6,74 kW
Potenza termica ceduta all'acqua / <i>Water heating output</i>	-- kW
Rendimento <i>Efficiency</i>	87,63 % Alla potenza termica nominale / <i>Nominal heat output</i> 89,50 % Alla potenza termica ridotta / <i>Reduced heat output</i>

La prestazione del prodotto di cui ai punti 1 e 2 è conforme alla prestazione dichiarata di cui al punto 7. Si rilascia la presente dichiarazione di prestazione sotto la responsabilità esclusiva del fabbricante di cui al punto 4

8 *The performance of the product identified in points 1 and 2 is in conformity with the declared performance in point 7. This declaration of performance is issued under the sole responsibility of the manufacturer identified in point 4*

Firmato a nome e per conto del fabbricante da
Signed for and on behalf of the manufacturer



(nome e funzione)
(name and title)

Luogo/Place
Arsiero

Data/Date
27/06/2013

1 – INTRODUZIONE

1.1 AVVERTENZE GENERALI

Questo manuale d'installazione, uso e manutenzione costituisce parte integrante ed essenziale del prodotto e dovrà essere conservato dall'utilizzatore. Prima di procedere all'installazione, all'uso e alla manutenzione del prodotto, è necessario leggerlo attentamente. Tutte le leggi locali, nazionali e le norme europee devono essere soddisfatte nell'installazione e nell'uso dell'apparecchio. Al Cliente utilizzatore si raccomanda di eseguire tutte le manutenzioni riportate su questo manuale.

Quest'apparecchio dovrà essere destinato solo all'uso per il quale è previsto. Ogni altro uso è da considerarsi improprio e quindi pericoloso; pertanto ogni responsabilità per un uso improprio del prodotto sarà da ritenersi a carico dell'utente. L'installazione, la manutenzione ed eventuali riparazioni devono essere eseguite da personale professionalmente qualificato, abilitato secondo il decreto n° 37 del 22 gennaio 2008 e normative vigenti in materia. Si dovrà far uso, nel caso di riparazioni, solo di ricambi originali forniti dal costruttore. Un'errata installazione o una cattiva manutenzione possono causare danni a persone, animali o cose; in questo caso il costruttore sarà sollevato da ogni responsabilità.

Prima di eseguire qualsiasi operazione di pulizia o di manutenzione spegnere l'apparecchio, agendo sull'interruttore generale 0/I e staccare il cavo dalla presa di alimentazione. E' necessario installare il prodotto in locali adeguati alla lotta antincendio e serviti da tutti i servizi (alimentazioni e scarichi) che l'apparecchio richiede per un corretto e sicuro funzionamento. Qualsiasi intervento non esplicitamente autorizzato da Thermorossi S.p.A. su tutti i sistemi, componenti o parti interne ed esterne dell'apparecchio, nonché su tutti gli accessori forniti a corredo con esso, comporta la decadenza della garanzia e la decadenza della responsabilità del costruttore, ai sensi del D.P.R. 224 del 24/05/1988, art. 6/b.

Si raccomanda di avere cura del presente manuale e di conservarlo in un luogo di facile e rapido accesso: qualora fosse smarrito o deteriorato l'utilizzatore deve richiedere copia al costruttore. Se l'apparecchio dovesse essere venduto o trasferito ad un altro utente assicurarsi sempre che il manuale lo accompagni.

Thermorossi S.p.A. mantiene i diritti di autore sul presente manuale. Senza necessaria autorizzazione le istruzioni indicate non potranno essere duplicate o comunicate a terzi e non potranno essere utilizzate per scopi concorrenziali. Thermorossi S.p.a. si riserva inoltre di apportare modifiche nel tempo senza preavviso al presente manuale.

1.2 NORME DI SICUREZZA



DANNI A PERSONE

Questo simbolo di sicurezza identifica importanti messaggi nel corso del manuale. Quando lo si incontra, leggere attentamente il messaggio che segue poiché la non osservanza può provocare gravi danni alle persone che utilizzano l'apparecchio.



DANNI A COSE

Questo simbolo di sicurezza identifica dei messaggi o istruzioni dalla cui osservanza dipende il buon funzionamento del generatore. Se non osservati scrupolosamente, si possono verificare seri danneggiamenti all'apparecchio.



INFORMAZIONI

Questo simbolo segnala delle istruzioni importanti per il buon funzionamento del generatore. Se non osservate correttamente, il funzionamento non risulterà soddisfacente.

1.3 RACCOMANDAZIONI



Prima di utilizzare l'apparecchio, leggere attentamente in tutte le sue parti il presente manuale di installazione uso e manutenzione poiché la conoscenza delle informazioni e delle prescrizioni contenute nella presente pubblicazione è essenziale per un corretto uso dell'apparecchio stesso.

L'intera operazione di connessione del pannello elettrico deve essere condotta da personale esperto; non sarà riconosciuta alcuna responsabilità per danni, anche a terzi nel caso in cui non siano seguite le indicazioni per l'installazione, l'uso e la manutenzione dell'apparecchio. Modifiche dell'apparecchio eseguite dall'utilizzatore o chi per esso, devono considerarsi a totale responsabilità dello stesso. Sono a carico dell'utilizzatore tutte le operazioni necessarie al mantenimento in efficienza dell'apparecchiatura prima e durante il suo uso.

1.4 AVVERTENZE GENERALI



Attenzione: l'apparecchio deve obbligatoriamente essere connesso a un impianto munito di conduttore di terra PE (conformemente a quanto previsto dalle normative relativamente alle apparecchiature in bassa tensione). Prima di installare l'apparecchiatura, è necessario verificare l'efficienza del circuito di terra dell'impianto di alimentazione.

Attenzione: la linea di alimentazione deve essere di sezione adeguata alla potenza dell'apparecchiatura. La sezione dei cavi deve in ogni caso essere non inferiore a 1,5 mmq. L'alimentazione dell'apparecchio deve avvenire a tensione 230V e a 50 Hz. Variazioni di tensione superiori al 10% del valore nominale possono dar luogo a funzionamento irregolare o a danneggiamento del dispositivo elettrico. L'apparecchio deve essere posizionato in modo che la presa di alimentazione nel locale sia accessibile. Se non è già presente, è necessario fare installare a monte dell'apparecchiatura un interruttore differenziale adeguato.

Nel caso il cavo di alimentazione fosse danneggiato deve essere sostituito dal costruttore o dal servizio di assistenza tecnica autorizzato in modo da prevenire ogni rischio.

Il vostro apparecchio ha ottenuto la marcatura CE ed ha funzionato per 1 ora verificandone la corretta funzionalità.

Il prodotto non deve essere utilizzato da bambini di età inferiore a 8 anni, da persone con ridotte capacità mentali, sensoriali o fisiche, da persone prive di conoscenza delle istruzioni per l'uso e la manutenzione del prodotto (dette istruzioni si trovano nel presente libretto). I bambini non devono giocare con l'apparecchio.

ATTENZIONE: prima di ogni utilizzo accertarsi che il bruciatore sia ben pulito e collocato correttamente nella sua sede, verificando inoltre che il cassetto cenere sia pulito, controllare che la porta focolare sia ben chiusa e a tenuta.

ATTENZIONE: durante il funzionamento la porta deve rimanere sempre ben chiusa. E' fatto assoluto divieto l'apertura della porta durante il funzionamento. Durante il funzionamento i tubi di scarico fumi e parti dell'apparecchio possono essere a temperature elevate: porre attenzione a non toccarli. Non esporre il proprio corpo all'aria calda per lungo tempo, non riscaldare troppo il locale dov'è installato l'apparecchio: comportamenti di questo tipo possono causare problemi alla salute. Non esporre direttamente al flusso di aria calda piante o animali: si potrebbero avere effetti nocivi su di essi. E' fatto assoluto divieto l'uso di qualsiasi tipo di combustibile (liquido, solido...) per accendere l'apparecchio: l'accensione deve avvenire in modo automatico come previsto e indicato nel presente libretto di installazione, uso e manutenzione; a tal proposito è fatto assoluto divieto versare direttamente pellet (o altro materiale) nel braciere. Non depositare oggetti non resistenti al calore o infiammabili o combustibili nei pressi dell'apparecchio: tenerli ad adeguata distanza. Non utilizzare il prodotto come appoggio per asciugare indumenti. Eventuali stendibiancheria devono essere tenuti a distanza adeguata. E' fatto assoluto divieto scollegare l'apparecchio dalla rete elettrica durante il funzionamento.



Attenzione: non bagnare l'apparecchio e non avvicinarsi alle parti elettriche con le mani bagnate. Non aspirare la cenere calda: l'aspiratore impiegato potrebbe danneggiarsi. Tutte le pulizie evidenziate nel presente manuale devono essere fatte ad apparecchio freddo.



Attenzione! Avviso per i clienti svizzeri.

Si prega di fare riferimento alle normative cantonali vigenti dei Vigili del Fuoco (Obbligo di segnalazione e distanze di sicurezza) e alla Nota relativa all'installazione di stufe emessa dall'Associazione degli Istituti d'Assicurazione Incendi (VKF - AEAI).



ATTENZIONE: è obbligatorio collegare a terra l'apparecchio. La non osservanza di detta istruzione porta seri danneggiamenti al corpo dello stesso non coperti da garanzia. Far verificare la messa a terra da un tecnico elettricista. Non deve esserci potenziale elettrico (Volt) fra la terra del generatore e la terra reale dell'impianto.

1.5 TRASPORTO ED IMMAGAZZINAMENTO

TRASPORTO E MOVIMENTAZIONE

Il corpo dell'apparecchio deve essere sempre movimentato in posizione verticale esclusivamente tramite carrelli. Si deve porre particolare attenzione affinché il pannello elettrico, il vetro, e tutte le parti delicate siano preservate da urti meccanici che ne compromettano l'integrità e il corretto funzionamento.

IMMAGAZZINAMENTO

L'immagazzinamento dell'apparecchio deve essere effettuato in locali privi di umidità e non deve essere esposto alle intemperie; è sconsigliato appoggiare direttamente l'apparecchio sul pavimento. L'azienda non si ritiene responsabile di danni causati a pavimentazioni in legno o altro materiale.

E' sconsigliato conservare il prodotto in magazzino per periodi eccessivamente prolungati.

1.6 INFORMAZIONI PER IL CORRETTO SMALTIMENTO DEL PRODOTTO

Alla fine vita della sua vita utile il prodotto non deve essere smaltito assieme ai rifiuti urbani ma dovrà essere smaltito nel rispetto dell'ambiente e delle normative vigenti in materia. Dovrà essere consegnato presso idonei centri di raccolta differenziata di rifiuti elettronici spesso predisposti dalle amministrazioni comunali. Smaltire in modo corretto, oltre a non inquinare l'ambiente, favorisce il recupero e il riciclo dei materiali.

2 – CARATTERISTICHE TECNICHE

	U.M.	CIAO	2000
Altezza	mm	1.015	928
Profondità	mm	588	469
Larghezza	mm	481	418
Peso a vuoto	Kg	103	103
Potenza al focolare (Min. / Max.)*	kW	3,15 / 7,69	3,15 / 7,69
Potenza nominale (Min. / Max.)*	kW	2,82 / 6,74	2,82 / 6,74
Consumo (Min. / Max.)*	Kg/h	0,65 / 1,59	0,65 / 1,59
Ø tubo uscita fumi	mm	80	80
Tiraggio minimo alla potenza nominale	Pa	10	10
Tiraggio minimo alla potenza ridotta	Pa	10	10
Capacità serbatoio	Kg	14	14
Temperatura media fumi potenza nominale*	°C	178	178
Temperatura media fumi potenza ridotta*	°C	99	99
Portata fumi potenza nominale*	g/s	6,0	6,0
Portata fumi potenza ridotta*	g/s	4,3	4,3
Rendimento alla potenza nominale*	%	87,63	87,63
Rendimento alla potenza ridotta*	%	89,46	89,46
Emissioni alla potenza nominale di CO al 13% di O ₂ *	mg/m ³	106,8	106,8
Emissioni alla potenza ridotta di CO al 13% di O ₂ *	mg/m ³	553,2	553,2
Tensione e frequenza di alimentazione	V / Hz	230 / 50	230 / 50
Consumo elettrico max.	A / W	1,17 / 270	1,17 / 270
Consumo elettrico min.	A / W	0,23 / 70	0,23 / 70
Volume riscaldabile**	m ³	180	180

* Tutti i dati sono rilevati usando pellet omologato secondo normative UNI EN 14961-2 A1 A2.

** Importante: tenere in considerazione che il volume riscaldabile dipende in modo considerevole dall'isolamento dell'abitazione (classe energetica dell'immobile) e dalla posizione dell'apparecchio nella planimetria dell'abitazione stessa quindi i valori indicati possono variare anche considerevolmente.

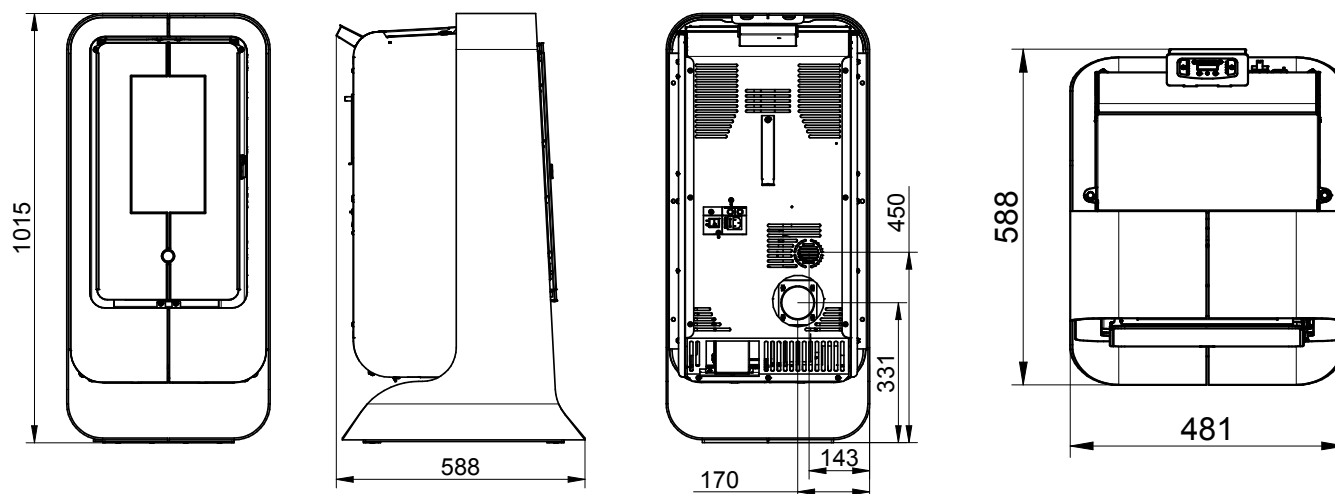

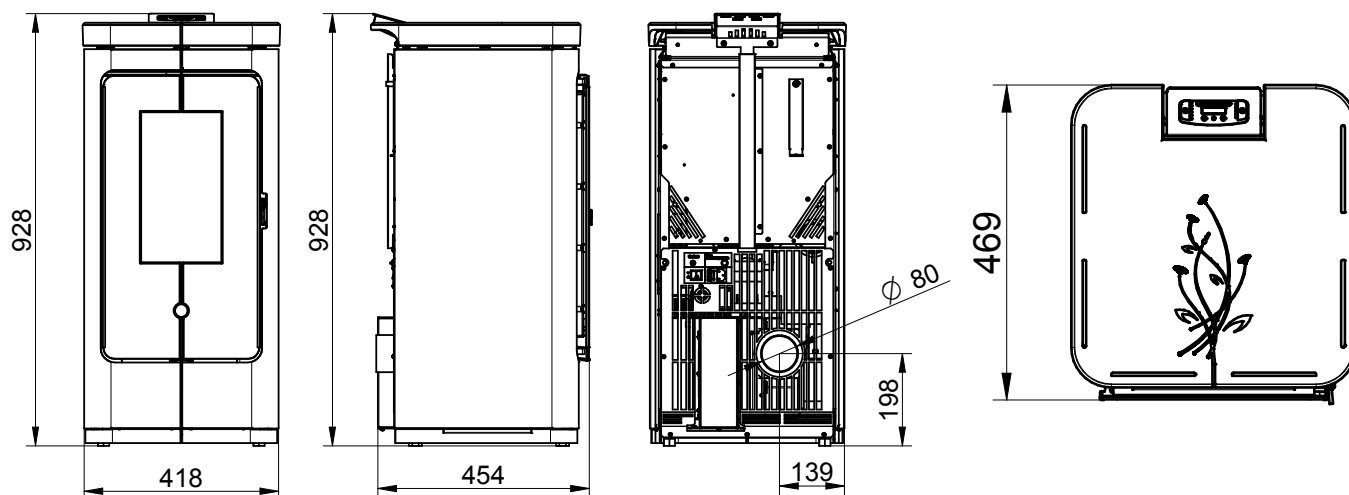

3 – DESCRIZIONI GENERALI

3.1 TECNOLOGIA DI FUNZIONAMENTO

Il vostro apparecchio è stato costruito per soddisfare appieno le esigenze di riscaldamento e di praticità. Componenti di prim'ordine, e funzioni gestite con tecnologia a microprocessore, garantiscono elevata affidabilità e rendimento ottimale.

3.2 IL PELLETT

Il combustibile utilizzato è denominato pellet ossia ovuli di segatura pressata di solo legno; questo vi permetterà di godere appieno del calore della fiamma senza dover alimentare manualmente la combustione.

Le dimensioni dei pellet sono $\varnothing 6$ e la lunghezza variabile da 10 a 20 mm. Hanno un contenuto di umidità max dell'8%; un potere calorifico di 4000/4500 Kcal/Kg, una densità di 630-640 Kg/m³, ceneri minori del 0,7%. Il pellet deve essere omologato secondo la norma UNI EN 14961-2 A1 A2.

E' vietato l'utilizzo di qualsiasi pellet diverso da quello indicato. L'utilizzo di combustibile non conforme a quanto sopra specificato oltre a far decadere immediatamente la garanzia dell'apparecchio, può creare situazioni di pericolo. L'apparecchio non deve essere utilizzato come inceneritore, pena decadenza immediata della garanzia.

3.3 IL VANO DI RIEMPIIMENTO



Il vano di riempimento si trova sulla parte superiore. La capacità di carico espressa nei dati tecnici è da ritenersi variabile in funzione del peso specifico del pellet. Nella fase di carico del serbatoio è necessario porre particolare attenzione in quanto alla base del serbatoio stesso è presente la coclea di carico pellet.

All'interno del serbatoio pellet deve essere inserito esclusivamente pellet secondo le specifiche sopra esposte. In nessun caso devono essere inserite sostanze estranee. **ATTENZIONE:** è normale che rimanga del pellet all'interno del serbatoio a fine carica. Per accedere al vano carico è necessario estrarre il coperchio serbatoio come indicato nelle seguenti figure:

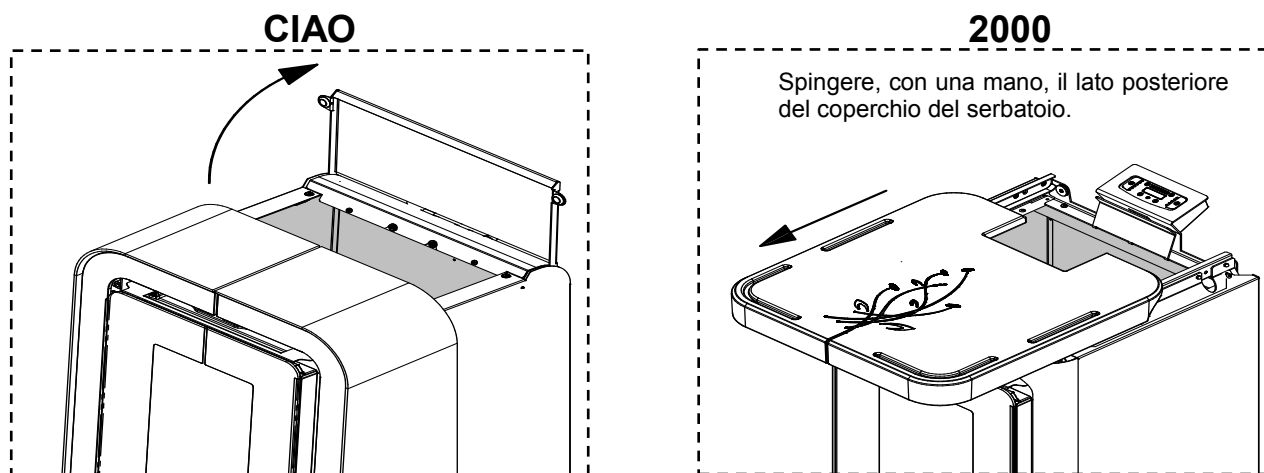

Attenzione: è molto importante estrarre il coperchio come indicato, in quanto altri punti possono essere estremamente caldi. Attenzione: durante la fase di riempimento del pellet nel serbatoio, prestare attenzione a non far cadere parte del pellet nelle parti interne dell'apparecchio, ciò potrebbe causare possibili fiamme libere all'interno dell'apparecchio. Durante il periodo estivo e mensilmente si raccomanda di svuotare il serbatoio e aspirare la zona della coclea di caricamento. L'apparecchio è stato progettato per funzionare con combustibile pellet. E' assolutamente vietato l'inserimento di altri materiali combustibili all'interno del serbatoio e/o della camera di combustione.

4 – INSTALLAZIONE

4.1 POSIZIONAMENTO DELL'APPARECCHIO



Si raccomanda di seguire attentamente le avvertenze generali del paragrafo 1.1. Si tenga innanzi tutto presente che il pavimento della stanza in cui sarà installato l'apparecchio, dovrà resistere al peso totale dello stesso sommato al peso del pellet contenuto e al peso del rivestimento.



ATTENZIONE: Il locale in cui sarà fatto funzionare l'apparecchio deve essere sufficientemente arieggiato, privo di umidità e salsedine. Un'elevata umidità o salinità dell'ambiente può comportare la comparsa di ruggine o fenomeni di corrosione che non saranno riconosciuti in garanzia.



L'apparecchio dovrà essere posizionato a una distanza minima di sicurezza dalle pareti e arredi circostanti. In caso di elementi infiammabili posti in prossimità dell'apparecchio (es.: perlinature, mobili, tendaggi, quadri, divani), dovranno essere rispettate le distanze minime illustrate nella figura a lato. L'installazione vicino a materiali sensibili al calore è ammessa purché sia interposta idonea protezione in materiale isolante e ignifugo (rif. Uni 10683).

Nel caso di pavimento di legno o materiale combustibile, è obbligatorio interporre fra l'apparecchio e il pavimento, un piano salva pavimento ignifugo. La non ottemperanza di queste istruzioni fa decadere immediatamente la garanzia dell'apparecchio.

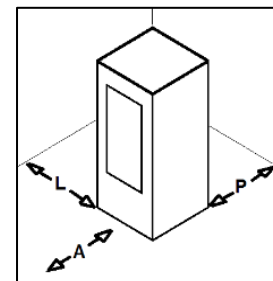

A = 800 mm
L = 200 mm
P = 200 mm

Il cliente utilizzatore deve farsi rilasciare dall'installatore il certificato di conformità dell'installazione comprensivo di progetto allegando i seguenti documenti:

- Relazione contenente la tipologia dei materiali utilizzati.
- Progetto di cui all'articolo 5 del D.M. 22 gennaio 2008 n° 37.
- Schema d'impianto realizzato.
- Riferimento a dichiarazioni di conformità precedenti o parziali già esistenti (es. impianto elettrico).
- Copia di certificato di riconoscimento dei requisiti tecnico professionali.



Tali documenti devono, a norma di legge, essere conservati assieme al libretto d'istruzioni uso e manutenzione. Il cliente utilizzatore è tenuto a verificare, direttamente o indirettamente, l'installazione a regola d'arte secondo le normative vigenti in materia. Non è ammessa l'installazione dell'apparecchio in locali non idonei quali stanze da letto, bagni, doccia e nei garage e/o box auto. E' vietato il posizionamento dell'apparecchio in ambienti con atmosfera esplosiva.

ATTENZIONE, l'apparecchio non è un elettrodomestico: se le indicazioni riportate nel presente libretto non saranno rispettate e/o se l'installazione non è a regola d'arte e/o se non saranno rispettate le disposizioni vigenti in materia, si possono verificare condizioni di pericolosità sia per le cose sia per le persone. E' responsabilità dell'utente verificare la presenza nel locale di un'apertura di areazione idonea per il necessario apporto di ossigeno per il generatore.

4.2 INCOLLAGGIO COPERCHIO SCORREVOLE MODELLO 2000

Per incollare il coperchio in ceramica sul supporto scorrevole, siliconare la superficie del supporto scorrevole come mostrato in figura. Il silicone deve essere del tipo adatto alle alte temperature (>200° C).

Posizionare il coperchio in ceramica con il fondo sopra il supporto scorrevole centrando la ceramica con il corpo stufa e facendo attenzione che, nel movimento, non ci siano interferenze con le altre parti della stufa.

Esercitare una leggera pressione con due mani sopra la ceramica per comprimere il silicone.

Ricontrollare che la ceramica sia centrata con il corpo stufa e attendere almeno 24h prima di movimentare il coperchio scorrevole nell'apparecchio allo scopo di permettere al silicone di essicarsi. Se la temperatura ambiente dovesse essere inferiore ai 18°, attendere 48 ore per la completa essiccazione del silicone.

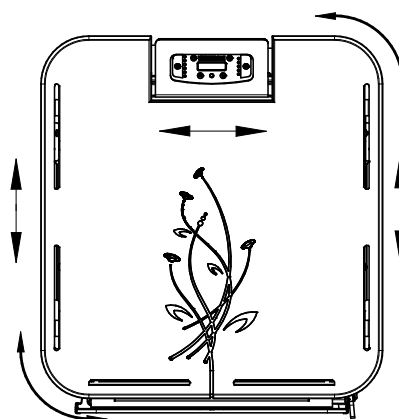
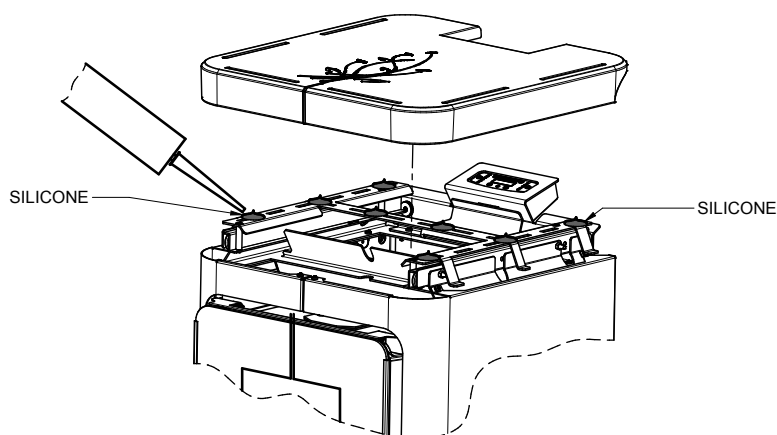

4.3 COLLEGAMENTO DELL'APPARECCHIO ALLA CANNA FUMARIA

Il collegamento dell'apparecchio alla canna fumaria deve essere eseguito seguendo tutte le indicazioni del presente manuale di uso e manutenzione.

4.4 PRELEVAMENTO DELL'ARIA COMBURENTE DALL'ESTERNO

L'apparecchio è dotato di una presa per poter prelevare l'aria comburente direttamente dall'esterno dell'edificio. Per accedere alla presa d'aria si dovrà togliere la flangia pretagliata che si trova nel retro dell'apparecchio aiutandosi con un seghetto per il ferro. Collegare la presa dell'aria dell'apparecchio con l'esterno dell'edificio utilizzando delle apposite tubature resistenti alle alte temperature. La lunghezza della tubazione potrà essere al massimo di 400 mm.

ATTENZIONE: Il condotto di aspirazione deve essere protetto con una griglia e non deve mai poter essere otturato. L'eventuale griglia di protezione deve essere ispezionata e pulita ogni mese. E' inoltre obbligatorio installare nel terminale del condotto un apposito raccordo frangivento.

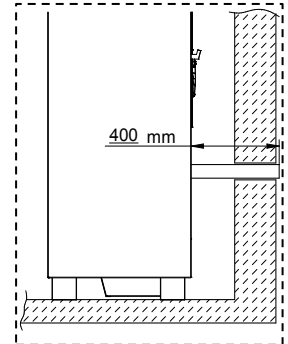

5 – DESCRIZIONE COMANDI



L'apparecchio, quando è in funzione, potrebbe risultare caldo al tatto, in particolare la porta della camera di combustione: è necessario per cui porre particolare attenzione. Il vostro apparecchio ha ottenuto la marcatura CE ed ha funzionato per almeno un'ora verificandone la corretta funzionalità. Il prodotto non deve essere utilizzato da bambini, da persone con ridotte capacità mentali o fisiche, da persone prive di conoscenza delle istruzioni per l'uso e la manutenzione del prodotto (dette istruzioni si trovano nel presente libretto di uso e manutenzione).



ATTENZIONE: prima di ogni utilizzo accertarsi che il braciere sia ben pulito e collocato correttamente nella sua sede.

ATTENZIONE: durante il funzionamento la porta deve rimanere sempre ben chiusa. E' fatto assoluto divieto l'apertura della porta durante il funzionamento. Durante il funzionamento i tubi di scarico fumi raggiungono temperature elevate: porre attenzione a non toccarli. E' fatto assoluto divieto l'uso di qualsiasi tipo di combustibile (liquido, solido...), diverso dal pellet per accendere l'apparecchio: l'accensione deve avvenire in modo automatico come previsto e indicato nel presente libretto d'installazione, uso e manutenzione; è fatto assoluto divieto versare direttamente pellet o altro materiale nel braciere. Non depositare oggetti non resistenti al calore, infiammabili o combustibili nei pressi dell'apparecchio: tenerli ad adeguata distanza. Non utilizzare il prodotto come appoggio per asciugare indumenti. Eventuali stendibiancheria devono essere tenuti a distanza adeguata. E' fatto assoluto divieto scollegare l'apparecchio dalla rete elettrica durante il normale funzionamento.



5.1 DESCRIZIONE PANNELLO COMANDI

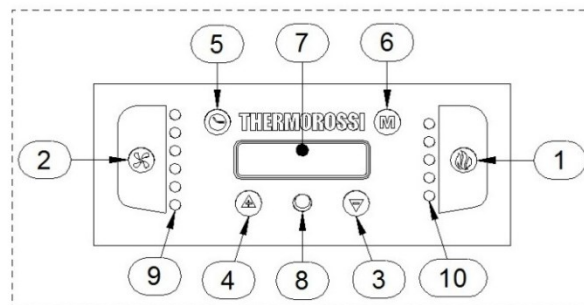

Il pannello comandi è gestito da microprocessore. Di seguito vengono descritti i tasti di comando e le varie visualizzazioni.

I tasti di comando sono:



Tasto Fiamma (1)

Premendo questo tasto ad apparecchio spento si attiva la fase di **STAR**, si imposta la potenza di combustione in **ON** oppure si spegne l'apparecchio attivando la fase di **OFF**. Sono selezionabili fino a cinque potenze identificabili dal numero di led accessi (10).



Tasto Ventilazione (2)

Premendo questo tasto è possibile impostare il livello di ventilazione desiderato. Si possono impostare sei livelli di ventilazione. Il ventilatore entra in funzione non appena la temperatura all'interno del corpo stufa sarà salita e il termostato dà il proprio consenso. La ventilazione si fermerà automaticamente quando il corpo stufa si è sufficientemente raffreddato. Non è possibile escludere la ventilazione durante il funzionamento. Sono selezionabili fino a sei velocità identificabili dal numero di led accessi (9).



Tasti di scorrimento (3-4)

Con il tasto - si abbassa il valore. Con il tasto + si innalza il valore impostato.



Tasto Orologio (5)

Premendo questo tasto viene attivata/disattivata la programmazione.



Tasto Menù (6)

Premendo questo tasto si accede al menù principale. E' possibile scorrere le varie finestre di regolazione, che verranno spiegate nel dettaglio nei paragrafi successivi. Per accedere alle funzioni di ogni sottofinestra è necessario attendere qualche istante.

5.2 DESCRIZIONE PANNELLO DI ALIMENTAZIONE

Di seguito vengono descritti i componenti del pannello di alimentazione, posto nella parte posteriore dell'apparecchio:

1) Presa alimentazione 220V-240V 50Hz

2) Interruttore generale 0/I.

3) Spia di test del motore di caricamento pellet.

La spia si accende in contemporanea all'attivazione del motore di caricamento del pellet.

4) Cappuccio di copertura del pulsante per il termostato a riarmo.

Nel caso di sovratemperatura il termostato a riarmo blocca il caricamento del pellet. Per far rifunzionare l'apparecchio è necessario attendere che si sia raffreddato. Dopo aver verificato ed eliminato le cause che lo hanno provocato, svitare il tappo di protezione e premere il tastino.

5) Fusibile di protezione 3,15 A.

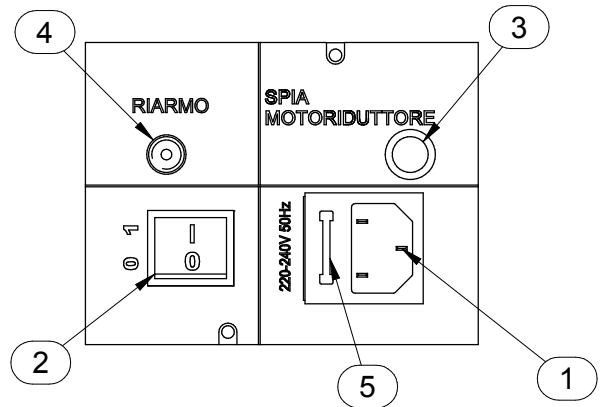

5.3 REGOLAZIONE GIORNO E OROLOGIO

La stufa deve essere alimentata e l'interruttore generale 0/I in posizione "I". Nel display (7) può apparire la scritta **On**, **OFF** o **Star**.

Per impostare il giorno della settimana e l'ora corrente è necessario procedere come segue:

Premere una volta il tasto (6), compare la scritta **Hour** lampeggiante.

Dopo alcuni istanti appare la scritta **days** fissa. Per regolare il giorno premere ripetutamente il tasto (4) o (3) fino all'accensione del led nella zona (9) corrispondente al giorno corrente: il lunedì è indicato con l'accensione del 1° led, il martedì è indicato con l'accensione del 2° led il sabato è indicato con l'accensione del 6° led, la domenica corrisponde con l'accensione di tutti i sei led. Confermare poi il giorno premendo il tasto (1).

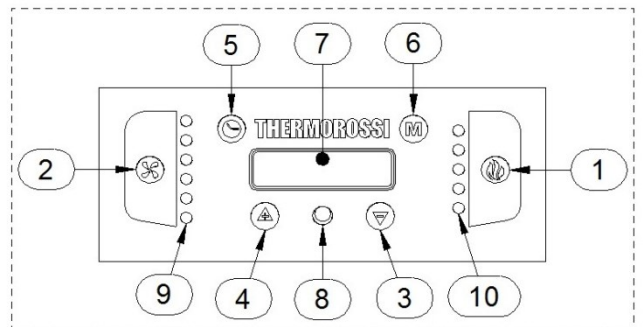

Nel display iniziano a lampeggiare le due cifre indicanti le ore; selezionare l'ora corrente agendo sui tasti di scorrimento (4) o (3), la selezione dev'essere confermata pigiando il tasto (1). Ora lampeggiano le due cifre indicanti i minuti; impostare i minuti correnti agendo sui tasti di scorrimento (4) o (3), la selezione dev'essere confermata pigiando il tasto (1).

La regolazione di giorno e ora è ora terminata. Per confermare il tutto e ritornare nella schermata dello stato della stufa premere ripetutamente il tasto (6) fino alla visualizzazione dello stato di funzionamento: On, OFF, o Star.

5.4 PROGRAMMAZIONE DI ACCENSIONI E SPEGNIMENTI

La stufa deve essere alimentata e l'interruttore generale 0/I in posizione "I". Nel display (7) può essere presente la scritta **On**, **OFF** o **Star**.

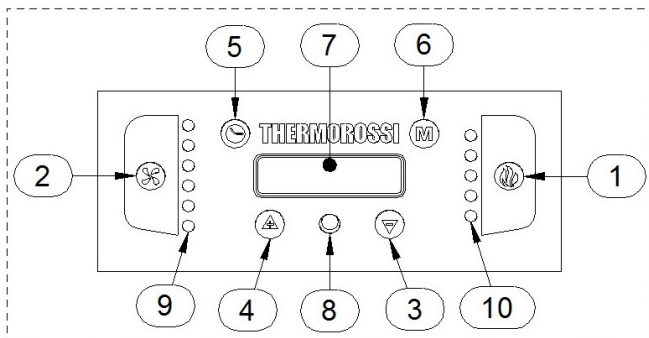

E' possibile eseguire la programmazione settimanale impostando fino a tre cicli di accensione e spegnimento per ogni giorno, dal lunedì alla domenica. Per effettuare la programmazione agire come segue:

- Si deve premere due volte il pulsante (6) finché non appare la scritta **cron**: nella zona (9) si accende un led (questo indica che si sta programmando il primo giorno della settimana, il lunedì).
- La dicitura **On1** compare nel display seguita dall'accensione delle due cifre indicanti le ore. Premendo il tasto (3) o (4) s'immette l'ora della prima accensione. Per confermare la selezione premere il tasto (1).

- Nel display si accendono le due cifre indicanti i minuti. Premendo il tasto (3) o (4) s'immettono i minuti della prima accensione. Per confermare la selezione premere il tasto (1).
- E' stato impostato il primo orario di accensione del lunedì.
- In seguito compare la scritta **OFF1** nel display seguita dall'accensione delle due cifre indicanti le ore. Premendo il tasto (3) o (4) s'immette l'ora del primo spegnimento. Per confermare la selezione premere il tasto (1).
- Nel display si accendono le due cifre indicanti i minuti. Premendo il tasto (3) o (4) s'immettono i minuti del primo spegnimento. Per confermare la selezione premere il tasto (1).
- E' così stato inserito il primo ciclo di accensione e spegnimento di lunedì.
- In seguito, è possibile impostare il secondo e il terzo ciclo di accensione e spegnimento di lunedì (visualizzato con la visualizzazione sul display di **On2** e **OFF2**) e il terzo ciclo di accensione-spegnimento di lunedì (visualizzato con la visualizzazione di **On3** e **OFF3**). All'interno del menù di programmazione se si vuole per esempio modificare la programmazione del mercoledì ci si posiziona, pigiando il tasto (2), sul terzo led verde: successivamente si variano gli orari dei programmi di accensione-spegnimento del mercoledì confermando la modifica con il tasto (6). Per esempio, qualora non si volesse utilizzare il secondo ciclo di accensione spegnimento, è sufficiente impostare l'orario della fase **On2** come 00:00 e **Off2** come 00:00.
- La fase di programmazione si termina premendo, più volte, il tasto (6) ossia uscendo dal menù di programmazione. Affinché la programmazione sia abilitata o disabilitata premere il pulsante (5); la programmazione viene abilitata quando compare la scritta momentanea sul display **on cr** con la contemporanea presenza fissa di un punto sul lato dx in basso del display; la programmazione viene disabilitata quanto compare la scritta momentanea sul display **of cr** con la contemporanea assenza del punto sul lato dx in basso del display. Questa funzione attiva o disattiva la programmazione settimanale stabilita. Con la programmazione attiva il regime di funzionamento all'accensione (potenza di combustione - velocità di ventilazione) è il medesimo regime impostato prima dell'ultimo spegnimento della stufa, solo se lo spegnimento è avvenuto attraverso la programmazione e non attraverso un intervento manuale.

Attenzione: qualora lo spegnimento (se effettuato durante il funzionamento gestito dalla programmazione) fosse fatto manualmente, alla successiva riaccensione gestita dalla programmazione la stufa si posizionerà alla 1° potenza di combustione e alla prima velocità di ventilazione.

- Per visualizzare l'orario corrente e le programmazioni è necessario premere ripetutamente il tasto (6) fino alla comparsa dell'orario corrente.

Premendo il tasto (3) o (4) si visualizzano tutti i valori di programmazione: per uscire dalla visualizzazione premere il tasto (6) per due volte. ATTENZIONE: per cambiare giorno di programmazione il tasto (3) o (4) devono essere premuti per 6 volte consecutive.

- Se si desidera accendere la stufa dopo uno spegnimento programmato, disabilitare il CRONO e premere ripetutamente il tasto (1).



In caso di accensioni programmate, accertarsi sempre che il braciere sia pulito e appoggiato correttamente nella sede: la non pulizia del braciere può diminuire la durata della candeletta di accensione e pericolo per l'utilizzatore.

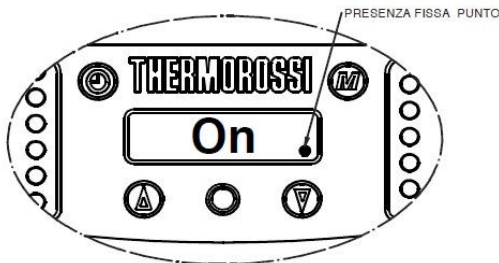

ESEMPIO DEL DISPLAY CON LA PROGRAMMAZIONE ATTIVATA

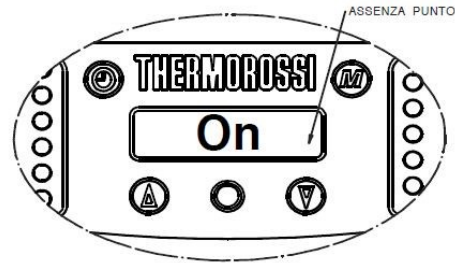

ESEMPIO DEL DISPLAY CON LA PROGRAMMAZIONE DISATTIVATA



Quando la programmazione risulta essere abilitata (scritta momentanea sul display **on cr** con la contemporanea presenza fissa di un punto sul lato dx in basso del display) l'eventuale cronotermostato aggiuntivo (vedi par. 7.2) viene disabilitato.

5.5 IMPOSTAZIONE DEI LIVELLI DI FUNZIONAMENTO

La stufa deve essere alimentata e l'interruttore generale 0/I in posizione "I".

Nel display (7) può essere presente la scritta **On**, **OFF** o **Star**.

L'apparecchio nasce con un programma ottimizzato per privilegiare il rendimento di combustione; tale programma è visualizzato a display con **P 1**.

Tuttavia, qualora si utilizzasse pellet di scarsa qualità, con residui di combustione diversi rispetto alla normativa vigente, è possibile selezionare altri livelli pre-programmati di combustione.

P 2: è un programma di funzionamento che aumenta la velocità dell'aspiratore fumi. Con questo programma si aumenta l'aria al bruciatore favorendo la combustione di pellet più pressato. Con P 2 selezionato, il rendimento di combustione potrebbe diminuire.

P 0: programma utile nei casi in cui si utilizza un pellet troppo lungo e/o con canne fumarie con depressioni molto elevate maggiori di 2 mm di colonna d'acqua.

Per modificare il programma, procedere come segue:

- premere tre volte il tasto (6) finché non appare sul display la scritta lampeggiante **LIV** e successivamente compare il livello corrispondente impostato sulla stufa (**P1** o **P2** o **P0**).

- Tenendo premuto il tasto (4) e pigiando ripetutamente il tasto (3) si varia il livello a: **P2... ..P0 ... P1**.

Se la variazione sarà eseguita durante il funzionamento, si noterà visivamente, dopo alcuni secondi, la differenza di fiamma.

- Per confermare il tutto e ritornare nella schermata dello stato della stufa premere ripetutamente il tasto (6) fino alla visualizzazione dello stato di funzionamento.



E' obbligatorio prestare particolare attenzione nella scelta del ciclo di funzionamento più idoneo alla vostra installazione. Dopo la selezione del ciclo di funzionamento è obbligatoria la pulizia accurata del braciere. Attenzione: il valore di consumo di pellet non è influenzato dall'impostazione dei livelli di funzionamento.

6 – UTILIZZO DELL'APPARECCHIO

6.1 DESCRIZIONE DELLE FASI DI FUNZIONAMENTO

STAR: ha durata di circa 20 minuti, durante questa fase l'apparecchio è programmato per effettuare l'accensione della fiamma, l'apparecchio non accetterà variazioni di potenza al focolare. In caso non venga eseguita l'accensione in modo corretto è da attribuire ai seguenti fattori: pulizia del generatore, scarico fumi particolarmente freddo, sbalzi di alimentazione elettrica, combustibile troppo umido che non rispetta le normative.

ON: l'apparecchio è in funzione alla potenza di combustione e di ventilazione decisa dall'utente. La candelella di accensione è spenta.

OFF: ha durata di 25 minuti circa. In questa fase si ha lo spegnimento dell'apparecchio fino ad una nuova fase di accensione. Lo scopo è quello di far spegnere le braci del pellet presenti nel braciere e raffreddare l'apparecchio. Il ventilatore ambiente e l'aspiratore fumi continuano a funzionare al bisogno. Trascorsi comunque circa 25 minuti l'apparecchio si posiziona in stand-by.

6.2 ACCENSIONE DELLA STUFA



Prima di utilizzare l'apparecchio, controllare che tutti i componenti mobili siano montati correttamente; togliere anche etichette ed eventuali materiali autoadesivi dai vetri per evitare che rimangano tracce permanenti. Accertarsi che i collegamenti elettrici siano stati fatti a regola d'arte. Verificare inoltre che la porta del focolare sia sempre ben chiusa. Prima di accendere il prodotto controllare la presenza e il corretto posizionamento della lama nel braciere facendo attenzione a inserire i dentini della lama negli appositi fori del braciere.

Successivamente eseguire le seguenti operazioni:

- 1) Alimentare elettricamente l'apparecchio e commutare l'interruttore generale 0/I in posizione "I".
- 2) Assicurarsi che l'apparecchio sia collegato allo scarico fumi: raccomandiamo di non usare tubi in alluminio e di utilizzare sempre le guarnizioni di tenuta. Maggiori indicazioni sono riportate al paragrafo dedicato allo scarico dei fumi del presente libretto di uso e manutenzione.
- 3) Inserire il pellet nel serbatoio.
- 4) Premere il **Tasto Fiamma** per iniziare la fase di accensione, sul display comparirà la scritta **START**.

Premendo ripetutamente il **Tasto Fiamma** è possibile impostare la potenza di combustione desiderata che sarà attiva solo al termine della fase di START che ha la durata circa di 20 minuti.

In tale fase qualsiasi livello di potenza di combustione impostata è ignorata per far fronte a valori di potenza corretti e preimpostati dal costruttore.

Premendo ripetutamente il **Tasto Ventilazione** è possibile impostare le sei velocità ventilatore, che si attiverà solo dopo che i fumi avranno raggiunto la temperatura prestabilita.

La resistenza elettrica inizierà a riscaldarsi e sul braciere, solo dopo alcuni minuti di funzionamento, inizierà a cadere il primo pellet. Questo accade perché la coclea di caricamento si deve riempire in quanto è completamente vuota. La prima volta che si accenderà l'apparecchio potrà essere necessario eseguire 2 volte la fase di accensione per il motivo sopraesposto: prima di effettuare la seconda accensione svuotare e aspirare il braciere.



ATTENZIONE: Durante la fase di START l'apparecchio ignora tutti i comandi che gli sono trasmessi o impostati. Passato questo periodo di tempo, sul display viene visualizzata la scritta ON. Durante la fase di lavoro è possibile variare la potenza di combustione manualmente.



ATTENZIONE: Qualora l'apparecchio non si accenda correttamente verificare la pulizia del braciere e della resistenza elettrica. Molto importante è la pulizia del tubetto dove la resistenza è alloggiata; deve essere libero da incrostazioni e da polvere. Si consiglia di effettuare l'operazione con un aspiraceneri efficiente e sempre a freddo.

6.3 REGOLAZIONE DELLA COMBUSTIONE E DELLA VENTILAZIONE

La potenza di combustione della stufa, s'imposta agendo sul **Tasto Fiamma** oppure agendo sul telecomando ad infrarosso in dotazione. La potenza di combustione regola la quantità di caduta del pellet. Sul display verrà visualizzato il livello della potenza di combustione scelto attraverso l'accensione degli appositi led.

La velocità di ventilazione della stufa, s'imposta agendo sul **Tasto Ventilazione** oppure agendo sul telecomando ad infrarosso in dotazione. La velocità di ventilazione regola il numero di giri del ventilatore ambiente. E' da ritenersi normale la presenza di una leggera vibrazione nella stufa. Sul display verrà visualizzato il livello della potenza di ventilazione scelto attraverso l'accensione degli appositi led.

6.4 COMANDO AD INFRAROSSO

A corredo è fornito un pratico comando ad infrarosso: agendo sul tasto di colore azzurro è possibile regolare la potenza di ventilazione, agendo sul tasto di colore grigio è possibile accendere, regolare la potenza di combustione e spegnere l'apparecchio.

7 – TERMOSTATO AMBIENTE / CRONOTERMOSTATO (opzionale)



L'apparecchio è predisposto e programmato per essere "pilotato" da un termostato ambiente o da un crono termostato non forniti in dotazione.

I contatti della scheda di potenza sono contatti "PULITI", pertanto non devono mai essere alimentati! **Se i contatti sono alimentati a una tensione maggiore a 6 V si provocano danni permanenti alla scheda elettronica, quindi il decadimento immediato della GARANZIA.** Per il montaggio degli accessori è necessario l'intervento di un tecnico specializzato.

7.1 FUNZIONAMENTO CON TERMOSTATO AMBIENTE (opzionale)

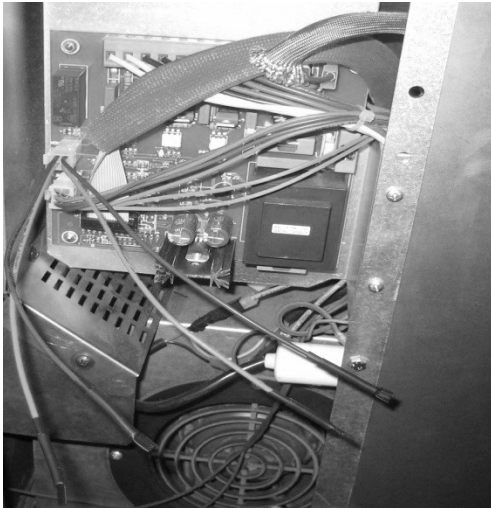

I contatti per il collegamento del termostato ambiente sono accessibili all'interno del vano scheda elettronica.

Se sarà installato, il termostato piloterà l'apparecchio come segue:

- Quando l'ambiente raggiunge la temperatura impostata (solo durante la fase di LAVORO) il termostato chiude il contatto e la stufa si porta alla minima velocità del ventilatore ambiente e alla minima potenza di combustione.
- Quando la temperatura ambiente si abbassa sotto il valore impostato, il termostato apre il contatto e la stufa si riporta ai valori di ventilazione e potenza di combustione impostati.

Con l'utilizzo del termostato ambiente, non spegnendosi la stufa, viene preservato il consumo di energia elettrica e si allunga la durata della resistenza di accensione.



ATTENZIONE: il termostato ambiente deve essere collegato ai cavi di colore rosso della scheda elettronica. I contatti da utilizzare per la connessione al termostato ambiente aggiuntivo devono essere del tipo N.C. ossia "normalmente chiuso" (vedi par. 11 – SCHEMA ELETTRICO)

7.2 FUNZIONAMENTO CON CRONO TERMOSTATO AGGIUNTIVO (opzionale)

In alternativa al termostato ambiente aggiuntivo, è possibile installare un cronotermostato. I contatti per il collegamento del crono termostato sono accessibili all'interno del vano scheda elettronica.

Utilizzando questa configurazione alla chiusura del contatto del crono termostato, inizia la procedura di avvio **Star**. All'apertura dello stesso contatto si avvia il ciclo di spegnimento **Off**. Il regime di funzionamento all'accensione (potenza di combustione - velocità di ventilazione) è il medesimo usato prima dell'ultimo spegnimento, non manuale, della stufa. Con il crono termostato si può decidere se pilotare l'apparecchio regolando il valore di temperatura ambiente desiderato. Impostata la temperatura, al raggiungimento di tale valore, il crono termostato, aprendo il contatto, comanderà il ciclo di spegnimento della stufa. Quando la temperatura ambiente scenderà sotto il valore impostato, il crono termostato comanderà il ciclo di avvio. Oltre alla temperatura ambiente, con il crono termostato è possibile programmare ore e date di accensione e di spegnimento nei vari giorni della settimana. E' possibile quindi programmare lo spegnimento momentaneo della stufa in funzione della temperatura ambiente.

ATTENZIONE: Se si seleziona un valore non opportuno della temperatura ambiente, la stufa sarà soggetta a continui cicli di accensione e spegnimento con conseguente aumento del consumo di elettricità ed eccessiva usura della resistenza di accensione. Si consiglia quindi di regolare in modo opportuno la temperatura ambiente nel cronotermostato per evitare tale pericolo.

Si declina ogni responsabilità di durata della resistenza elettrica nel caso sia sollecitata da troppe accensioni. Si consiglia di non superare le tre accensioni giornaliere.



ATTENZIONE: il crono termostato deve essere collegato ai cavi di colore nero della scheda elettronica. I contatti da utilizzare per la connessione al termostato ambiente aggiuntivo devono essere del tipo N.C. ossia "normalmente chiuso" (vedi par. 11 – SCHEMA ELETTRICO)



ATTENZIONE: Nel caso di collegamenti a un cronotermostato, la THERMOROSSI S.p.A. non sarà responsabile di mancate accensioni, di fuoriuscite di fumo, di rottura dei componenti di accensione. Nel caso di accensioni programmate accertarsi sempre che il braciere sia pulito e appoggiato correttamente sulla sua sede.



Quando la programmazione risulta essere abilitata, ossia scritta momentanea sul display **on cr** con la contemporanea presenza fissa di un punto sul lato dx in basso del display del pannello comandi, il cronotermostato aggiuntivo è disabilitato.

8 – PULIZIA E MANUTENZIONE

8.1 PREMESSA



Prima di ogni intervento assicurarsi che l'apparecchio sia in fase di OFF e scollegato dalla presa di alimentazione elettrica.



Il vostro apparecchio a pellet, è un generatore a combustibili solidi e necessita, quindi, di frequenti operazioni di controllo e pulizia generale, allo scopo di garantire sempre un funzionamento regolare ed un rendimento ottimale dell'apparecchio. Nel caso di un prolungato inutilizzo della stufa, è obbligo verificare eventuali ostruzioni all'interno del canale fumo e della canna fumaria prima della riaccensione. E' necessario seguire accuratamente le indicazioni sotto riportate: l'inosservanza può provocare gravi danni al prodotto, all'impianto, alle cose e alle persone che utilizzano il generatore.

8.2 PULIZIA E MANUTENZIONE DELL'APPARECCHIO



FIGURA 1



(Figura – 3)

ATTENZIONE: tutte le operazioni devono essere effettuate a stufa spenta e fredda.

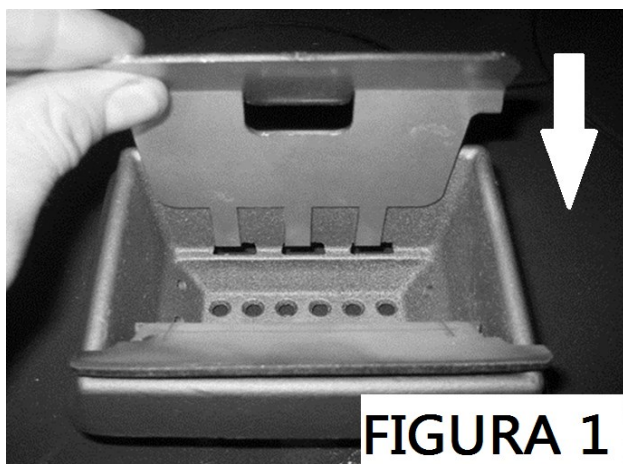
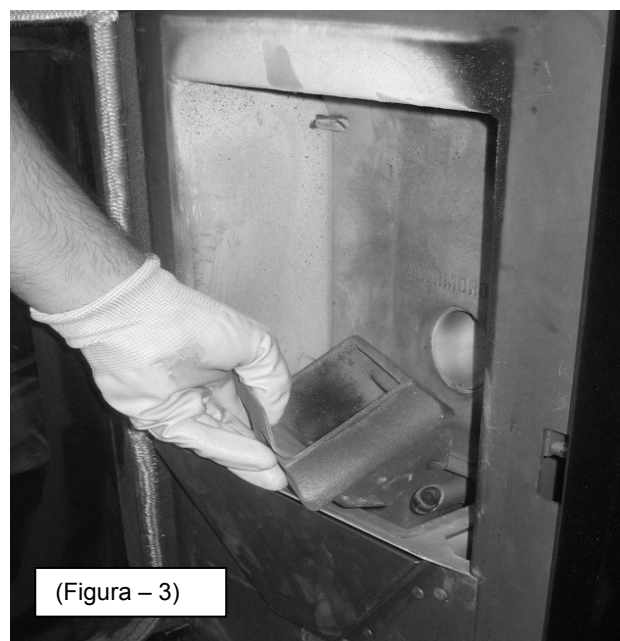
• **GIORNALMENTE:** pulire il braciere dai residui della combustione e rimontare, correttamente, il braciere (Figura - 1).

ATTENZIONE: accertarsi, prima di ogni accensione, della corretta pulizia del braciere ed eventualmente pulire accuratamente il bruciatore utilizzando un aspiratore. Per garantire un corretto funzionamento dell'apparecchio, pulire con particolare attenzione la zona vicino la candeletta di accensione.

• **OGNI 2 GIORNI:** svuotare il cassetto cenere dai depositi della combustione (Figura - 2).

• **SETTIMANALMENTE:** togliere il braciere e aspirare, dal vano sotto braciere, la cenere residua (Figura - 3).

• **OGNI 2 SETTIMANE:** pulire il "T" scarico fumi all'imbocco della stufa.

• **MENSILMENTE:** ispezionare e pulire l'interno della camera di combustione nella zona giro fumi accedendo dall'apposita ispezione (Figura - 4)

• **MENSILMENTE:** togliere il retro in ghisa della camera di combustione e ripulire accuratamente l'area da tutti i residui di cenere (Figura - 5a, 5b e 5c)

• **MENSILMENTE:** togliere il fianco destro della stufa (Figura - 6a) e pulire la griglia del ventilatore ambiente (Figura - 6b)

• **MENSILMENTE:** aspirare, a combustibile esaurito, la polvere di pellet depositata sul fondo del serbatoio.

• **AL TERMINE DELLA STAGIONE INVERNALE OD OGNI QUALVOLTA SI RENDA NECESSARIO:** eseguire una pulizia di fondo del focolare e del retro della camera di combustione della stufa, utilizzando spazzole ed aspiraceneri.

• **DUE VOLTE L'ANNO:** pulire tutto lo scarico fumi compresa la canna fumaria.



L'uso di un aspiratore semplifica la pulizia dalle ceneri. La pulizia del vetro deve essere effettuata con un panno umido o con carta di giornale, inumidita e passata nella cenere, strofinando il vetro fino alla pulizia completa. Non pulire il vetro durante il funzionamento della stufa. Il vetro conserva un grado di pulizia accettabile se la lama deviatrice viene montata in modo corretto nel bruciatore come rappresentato nella (Figura - 1).



La pulizia del rivestimento esterno, deve essere effettuata a stufa fredda e spenta, utilizzando un panno morbido in microfibra specifico per superfici delicate ed inumidito con acqua. Attenzione: è da ritenersi normale un deposito giornaliero di fuliggine e residui di combustione sul vetro.

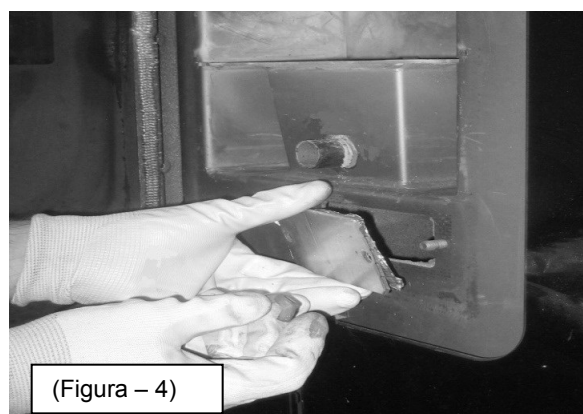

(Figura - 4)



(Figura - 5a)



(Figura - 5b)



(Figura - 5c)

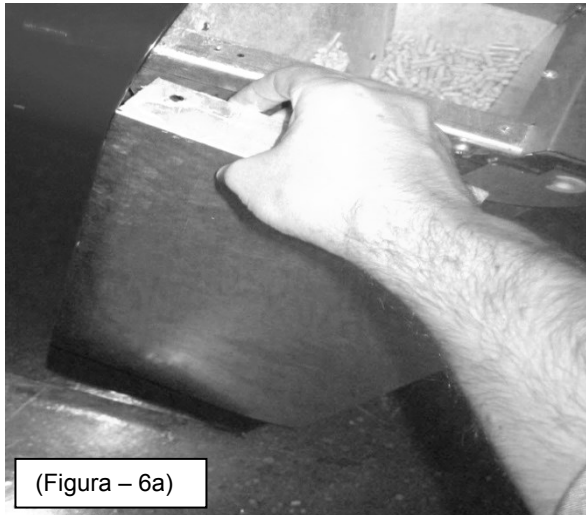

(Figura - 6a)

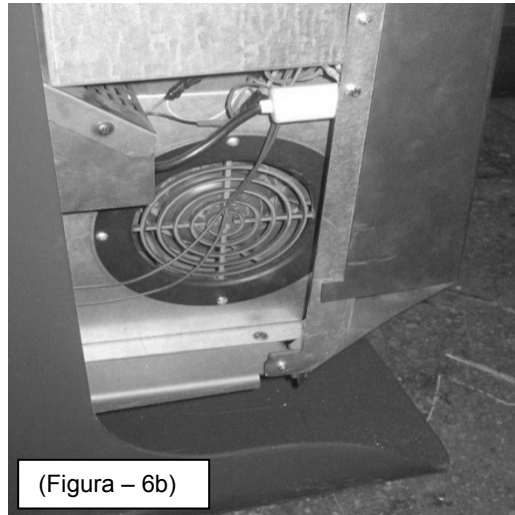

(Figura - 6b)

8.3 SOSTITUZIONE DELLA BATTERIA DEL TELECOMANDO

Quando il telecomando a infrarossi non trasmette il segnale di trasmissione (led non si accende) è necessario sostituire la batteria. Munirsi di cacciavite a stella di dimensioni adeguate, svitare la vite del guscio posteriore e sostituire la batteria. La batteria scarica, quando rimossa, deve essere smaltita in modo sicuro rispettando la normativa vigente in materia.

8.4 SOSTITUZIONE DELLA BATTERIA DEL PANNELLO COMANDI MODELLO CIAO

All'interno del pannello comandi è presente una batteria tampone tipo CR2032. Quando l'ora e la programmazione non rimangono memorizzate, è necessario procedere alla sostituzione della stessa agendo sulle due viti **A** raggiungibili aprendo il coperchio serbatoio pellet. Sfilare posteriormente il pannello comandi **B** e svitare le viti **C** per rimuovere la protezione **D**. Procedere alla sostituzione della batteria. La batteria scarica, quando rimossa, deve essere smaltita in modo sicuro rispettando la normativa vigente in materia.

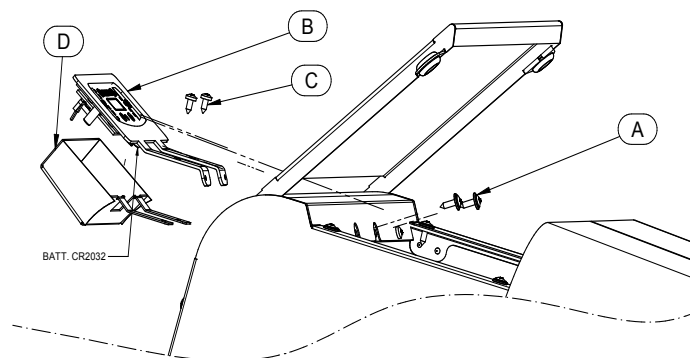

8.5 SOSTITUZIONE DELLA BATTERIA DEL PANNELLO COMANDI MODELLO 2000

All'interno del pannello comandi è presente una batteria tampone tipo CR2032. Quando l'ora e la programmazione non rimangono memorizzate, è necessario procedere alla sostituzione della stessa agendo sulle due viti **A** raggiungibili dalla parte posteriore dell'apparecchio e togliere la protezione **B**. Procedere alla sostituzione della batteria. La batteria scarica, quando rimossa, deve essere smaltita in modo sicuro rispettando la normativa vigente in materia.

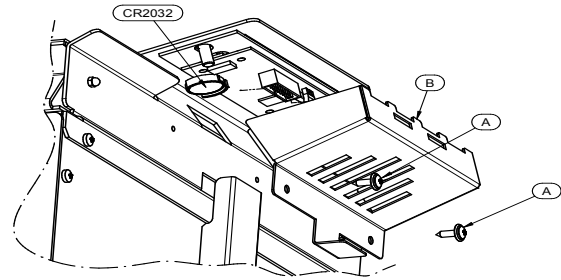

9 – CONDOTTO SCARICO FUMI E VENTILAZIONE LOCALI

9.1 PREMESSA



A causa dei frequenti incidenti causati dal cattivo funzionamento delle canne fumarie nelle abitazioni civili, abbiamo realizzato il seguente paragrafo atto a facilitare il compito dell'installatore per la verifica di tutte le parti atte all'eliminazione dei fumi prodotti dalla combustione.



Lo scarico dei fumi deve essere predisposto in osservanza della norma UNI 10683 e secondo gli obblighi previsti dal decreto n°37 del 22 gennaio 2008, rispettando i valori di riferimento espressi dalla norma, in particolare, lo scarico, deve essere conforme alle norme anti incendio (deve quindi resistere all'eventuale azione di un incendio: in tal caso rivolgersi immediatamente ai vigili del fuoco). Il presente capitolo non è da ritenersi sostitutivo delle norme UNI 7129, UNI 10683 ed UNI 14785. L'installatore qualificato deve essere comunque in possesso delle norme sopraindicate e delle eventuali edizioni successive. E' necessario seguire accuratamente le indicazioni riportate da tali norme: l'inosservanza può provocare gravi danni al prodotto, all'impianto, alle cose e alle persone che utilizzano il generatore.

9.2 VENTILAZIONE LOCALI



ATTENZIONE: la presenza di ventilatori di estrazione o altri apparecchi, se in funzione nello stesso ambiente o spazio in cui è installato il prodotto, può causare problemi di funzionamento al prodotto stesso.

ATTENZIONE: non occludere le aperture di areazione né gli ingressi di aria dell'apparecchio stesso.

E' indispensabile che nel locale in cui è installato l'apparecchio, possa affluire una buona quantità di aria per garantire all'apparecchio l'aria per la combustione e per la ventilazione del locale. L'afflusso naturale d'aria deve avvenire per via diretta attraverso aperture permanenti, praticate sulle pareti perimetrali esterne o tramite condotti di ventilazione singoli o collettivi. L'aria di ventilazione deve essere prelevata all'esterno e non in presenza di fonti d'inquinamento. Le aperture nelle pareti devono rispettare i seguenti canoni:

- avere sezione libera di passaggio di almeno 6cm² per ogni kW di potenza termica installata, con un limite minimo di 100cm²;
- essere realizzate in modo che le bocche di apertura, sia all'interno sia all'esterno della parete, non possano essere ostruite;
- essere protette con griglie o sistemi simili ma in modo da non ridurre la sezione di apertura sopra indicata;
- essere situate a una quota prossima al livello del pavimento e tali da non provocare disturbo al corretto funzionamento dei dispositivi di scarico dei prodotti della combustione; ove questa posizione non sia possibile si dovrà aumentare almeno del 50% la sezione delle aperture di ventilazione.

9.2.1 VENTILAZIONE DA LOCALI ADIACENTI

L'afflusso dell'aria può essere anche ottenuto da un locale adiacente purché:

- il locale adiacente sia dotato di ventilazione diretta, conforme (vedi paragrafi precedenti);
- nel locale da ventilare siano installati solo apparecchi raccordati a condotti di scarico;
- il locale adiacente non sia adibito a stanza da letto o non costituisca parte comune dell'immobile;
- il locale adiacente non sia un ambiente con pericolo d'incendio, quali rimesse, garage, magazzini di materiali combustibili ecc.;
- il locale adiacente non sia messo in depressione rispetto al locale da ventilare per effetto di tiraggio contrario (il tiraggio contrario può essere provocato dalla presenza nel locale sia di altro apparecchio di utilizzazione funzionante a qualsiasi tipo di combustibile, sia di un caminetto, sia di qualunque dispositivo di aspirazione, per i quali non sia stato previsto un ingresso di aria)
- il flusso dell'aria dal locale adiacente sino a quello da ventilare possa avvenire liberamente attraverso aperture permanenti, di sezione netta complessivamente non minore di quella indicata nei paragrafi precedenti. Tali aperture potranno anche essere ricavate aumentando la fessura fra porta e pavimento.

9.3 SCARICO DEI FUMI



Il canale da fumo, condotto di scarico, camino e la canna fumaria (definiti come impianto per l'evacuazione dei prodotti della combustione), sono dei componenti dell'impianto termico e devono rispondere alle disposizioni legislative del DM 37/08 (ex legge 46/90) e alle relative norme d'installazione specifiche, in funzione del tipo di combustibile. I caminetti, le stufe e i barbecue non possono essere installati in locali in cui sono presenti e funzionanti apparecchi a gas tipo A e di tipo B (per la classificazione vedere UNI 10642 e UNI 7129). Il collegamento tra l'apparecchio di utilizzazione e la canna fumaria deve ricevere lo scarico da un solo generatore di calore.

9.3.1 TIPOLOGIE DI CAMINI

Per la costruzione dei camini sono previste le seguenti definizioni:

- sistema: Camino installato utilizzando una combinazione di componenti compatibili (tubo interno, isolante, involucro esterno ecc...), fabbricati o specificati da un solo fabbricante e certificati CE secondo la specifica norma;
- Camino composito: Camino installato o costruito in sito utilizzando una combinazione di componenti compatibili quali, tubo interno (parete direttamente a contatto con i fumi), eventuale isolamento e involucro (parete) esterno che possono essere forniti da produttori diversi o dallo stesso produttore.
- Intubamento: Operazione di inserimento, di uno specifico condotto, in un cavedio esistente (anche se di nuova fabbricazione) di materiali non combustibili, libero e per uso esclusivo.

9.3.2 COMPONENTI CANNA FUMARIA / SISTEMA FUMARIO

Componenti e accessori di un camino

Legenda

- 1 Camino
- 2 Via di efflusso
- 3 Condotto fumario
- 4 Isolamento termico
- 5 Parete esterna
- 6 Involucro o rivestimento
- 7 Elemento del camino
- 8 Camino multiparete
- 9 Raccordo del camino
- 10 Canale da fumo
- 11 Generatore di calore

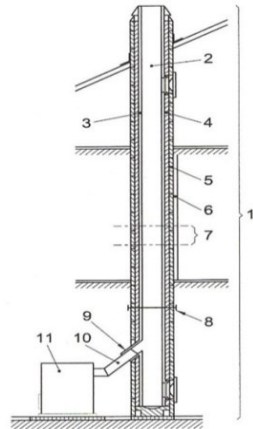

Ogni camino deve essere composto minimo dai componenti previsti dalla norma UNI EN 10683 indicati anche nella figura a sx.

Lo scarico a parete, ovvero lo scarico in facciata sulla parete dell'edificio senza l'installazione di un camino/canna fumaria/condotto di scarico per portare al tetto i prodotti della combustione, è sempre vietato.

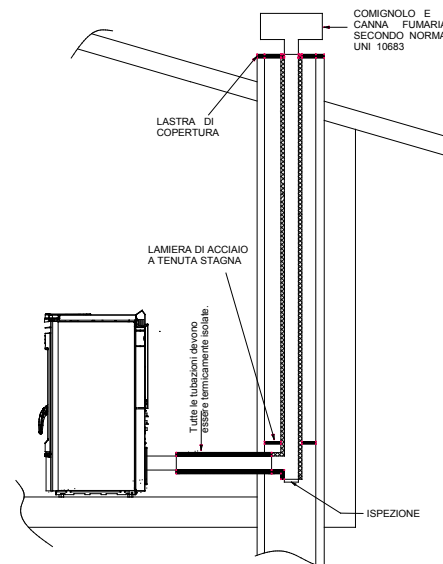
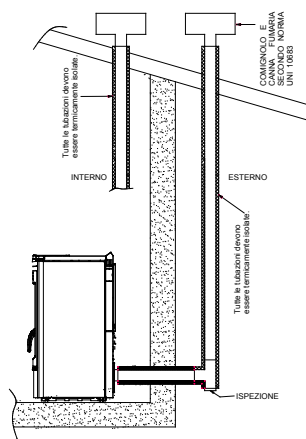

9.3.3 CONTROLLI PRIMA DELL'INSTALLAZIONE DELL'APPARECCHIO

Il cliente utilizzatore deve essere in possesso del "certificato di conformità della canna fumaria" (decreto ministeriale 22 gennaio 2008, nr° 37).

La canna fumaria deve essere costruita seguendo le indicazioni della norma UNI 10683.

•Lo scarico dei fumi raffigurato nelle figure successive è la soluzione richiesta ottimale per assicurare lo smaltimento dei fumi anche con ventilatore spento causato da una possibile mancanza di energia elettrica. Il mancato rispetto di tali prescrizioni potrebbe causare il ristagno dei fumi all'interno del focolare con possibili conseguenti scoppi e/o fuoriuscita di fumo nell'ambiente. Le figure riportate indicano la soluzione ottimale quando si decida per lo scarico dei fumi oltre il tetto o all'interno della canna fumaria. Nel caso si voglia scaricare i fumi oltre il tetto si proceda prevedendo di inserire un raccordo a T con tappo di ispezione, staffe di raccordo adeguate all'altezza della canna fumaria, conversa che attraversi il tetto e comignolo di protezione contro intemperie.

Qualora si voglia utilizzare lo scarico classico in muratura si preveda un raccordo a T con tappo di ispezione, staffe di supporto adeguate. Se la canna fumaria risultasse troppo grande è obbligo di risanarla introducendo una tubazione in acciaio porcellanato o inox.

Sigillare adeguatamente la parte d'ingresso e d'uscita nello scarico fumi rispetto alla parte in muratura.

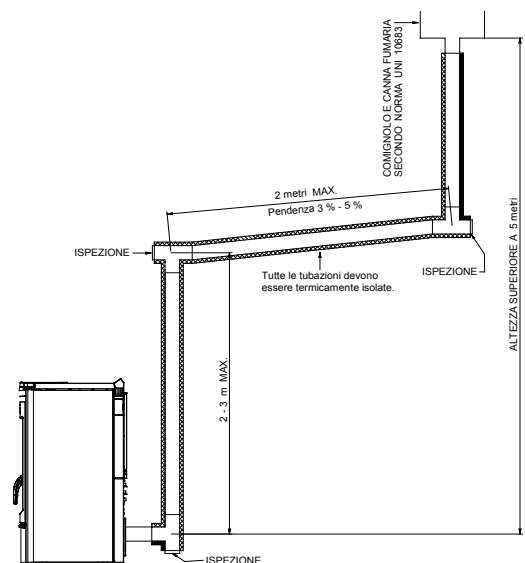

CIAO – 2000

E' tassativamente vietato l'uso di una rete all'estremità del tubo di scarico, poiché essa potrebbe causare il cattivo funzionamento dell'apparecchio. Qualora il condotto fumi sia installato in modo fisso è opportuno prevedere delle aperture di ispezione per poter effettuare la pulizia interna soprattutto nei suoi tratti orizzontali. A tal proposito seguire lo schema. Quanto descritto sopra risulta indispensabile per poter rimuovere cenere ed incombusti che si possono depositare lungo il percorso di scarico. L' apparecchio funziona con la camera di combustione in depressione, mentre lo scarico dei fumi al camino ha una leggera pressione, di conseguenza è indispensabile assicurarsi che il sistema di scarico sia a tenuta ermetica Il condotto di scarico dei fumi deve essere realizzato con materiali adeguati quali ad esempio: tubi in acciaio porcellanato, sigillando i vari raccordi con silicone rosso (resistente a 350°C).Il rivestimento del condotto deve essere costruito con materiali isolanti (lana di roccia, fibra ceramica) oppure è possibile utilizzare tubazioni già coibentate.

LA CANNA FUMARI A DEVE ESSERE AD ESCLUSIVO USO DELL'APPARECCHIO.

Tutti i tratti di condotto dei fumi dovranno risultare ispezionabili e rimovibili per rendere possibile la pulizia interna.



ATTENZIONE: se la canna fumaria non risulta essere sufficientemente coibentata e/o troppo lunga è possibile che si generino condense.

E' obbligatorio prevedere uno scarico condensa in prossimità dell'uscita fumi dell'apparecchio. L'apparecchio deve essere installato sempre e solo in un sistema fumario singolo dedicato solo all'apparecchio stesso.

Qualora il generatore fosse collegato ad un sistema fumario non a norma è possibile il rapido danneggiamento dell'apparecchio a causa di un anomalo continuo surriscaldamento dello stesso: in tal caso i componenti danneggiati non potranno essere sostituiti in garanzia.

NEL CASO DI UN INCENDIO DEL CAMINO CHIAMARE IMMEDIATAMENTE I VIGILI DEL FUOCO.

10 – ALLARMI

L' apparecchio è programmato per poter comunicare 7 allarmi fondamentali. Gli allarmi sono nel dettaglio:

ALPE

Viene comunicato quando in stato di On si ha un abbassamento della temperatura sotto ad una soglia prefissata: significa che l'apparecchio si sta spegnendo o si è spento per mancanza di pellet. Per azzerare l'allarme è necessario togliere e ridare alimentazione all' apparecchio agendo sull' interruttore 0-1 posto sul pannello alimentazione.

L' apparecchio inizia una nuova fase di accensione. E' obbligatorio prima di ripetere la fase di START svuotare e pulire il braciere riempiendo poi il serbatoio di pellet.

ALAC

Viene comunicato se superata la fase di STAR il prodotto non ha raggiunto una temperatura adeguata. Per azzerare l'allarme è necessario togliere e ridare alimentazione all' apparecchio agendo sull' interruttore 0-I posto sul pannello alimentazione.

L'apparecchio inizia nuovamente una nuova fase di accensione. E' obbligatorio prima di ripetere la fase di STAR svuotare e pulire il braciere: il pellet svuotato dal braciere non deve essere depositato nel serbatoio.

ALOP

Si verifica quando lo scarico fumi è parzialmente ostruito. Per azzerare l'allarme è necessario togliere e ridare alimentazione all' apparecchio agendo sull'interruttore 0-I presente nel pannello di alimentazione. Prima di riaccendere l'apparecchio verificare la presenza di anomalie quali canna fumaria ostruita, porta focolare aperta, ecc. e risolverle.

11 – SCHEMA ELETTRICO

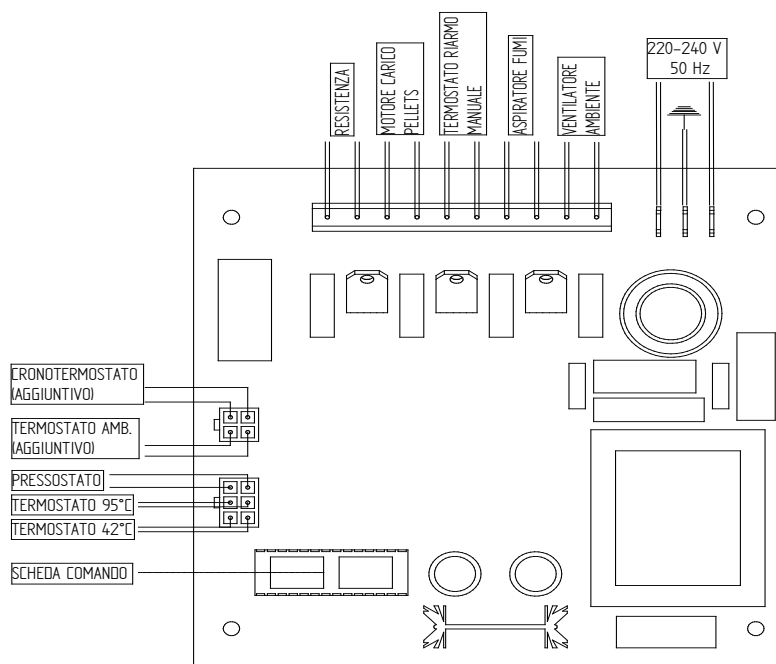

12 – INTEGRAZIONE RISERVATA AL TECNICO ABILITATO

12.1 PRINCIPALI COMPONENTI E LORO FUNZIONAMENTO

PRESSOSTATO FUMI

E' un dispositivo di sicurezza che, qualora necessario, ferma il motore della coclea d'alimentazione. Motivo principale dell'intervento del pressostato è l'ostruzione della canna fumaria o del tubo di scarico dei fumi. A tale proposito si precisa che è tassativamente vietato l'installazione di una rete all'estremità del tubo. Non appena le maglie si otturano creano un tappo che fa intervenire l'azione del pressostato bloccando il caricamento del combustibile.

MOTORE COCLEA

E' azionato ad intervalli regolari on/off controllati da microprocessore. La funzionalità di tale motore viene meno in caso di:
-Intervento della protezione termica del motore stesso. -Intervento del pressostato per ostruzione dello scarico fumi.
-Fine carica pellet. -Spegnimento volontario dell'apparecchio. -Intervento del termostato a riarmo manuale a 125°C

VENTILATORE AMBIENTE

Si accende automaticamente non appena il termostato rileva una temperatura adeguata. Analogamente si ferma nella fase del fine carica o nello spegnimento volontario quando il termostato rileva una temperatura adeguata per l'intervento (fino ad un massimo di 20 minuti).

ASPIRATORE FUMI

Entra in funzione non appena vi è l'accensione dell'apparecchio. Nel primo minuto esegue un "lavaggio" dello scarico fumi ovvero funziona al massimo del suo regime. Trascorso questo tempo si autoregola alla velocità ottimale. Per permettere l'evacuazione dei fumi e per una maggiore sicurezza dell'impianto, l'estrattore continua a funzionare per circa venti minuti dallo spegnimento dell'apparecchio.

TERMOSTATO PROTEZIONE SERBATOIO

Questo termostato entra in funzione non appena la temperatura in prossimità del serbatoio pellet si avvicina a 85°C dando il consenso immediato al ventilatore ambiente di funzionare alla massima potenza.

TERMOSTATO A RIARMO MANUALE A 125°C

Qualora si verificassero sovratemperature oltre i 125°C la coclea di alimentazione pellet viene bloccata. Dopo avere verificato e risolto le motivazioni che hanno portato alla sovratemperatura è possibile riattivare l'apparecchio svitando il coperchio in plastica del termostato posto sul pannello di alimentazione e premendo il tasto (la temperatura dell'apparecchio deve essere notevolmente scesa).

CANDELETTA ACCENSIONE

Entra in funzione nella fase di STAR. Riscalda l'aria fino a 800°C, la quale favorisce la prima combustione del pellet presente nel braciere. La candeletta di accensione è garantita per un periodo di 6 mesi.

12.2 PRESCRIZIONI PER LA CORRETTA INSTALLAZIONE ED IL CORRETTO FUNZIONAMENTO

- Leggere questo libretto di uso e manutenzione.
- L'apparecchio deve essere spento sempre dal pannello comandi. E' vietato spegnere l'apparecchio per mezzo dell'interruttore generale 0/I del pannello di alimentazione o togliendo l'alimentazione elettrica.
- L'apparecchio non deve mai essere disconnesso dalla rete di alimentazione elettrica e non deve essere interrotta l'alimentazione durante il normale funzionamento. Qualsiasi disconnessione elettrica può provocare fuoriuscita di fumo nella stanza.
- Non installare l'apparecchio con scarichi a parete solamente orizzontali. Si deve garantire sempre l'evacuazione dei prodotti di combustione anche per tiraggio naturale. La non idonea installazione degli scarichi potrebbe causare la fermata forzata dell'apparecchio per una sovrappressione dello scarico fumi dovuta a una folata di vento.
- Alla prima accensione, far funzionare l'apparecchio alla potenza massima e alla minima ventilazione per almeno dieci ore in ambiente ben arieggiato, allo scopo di smaltire il fumo generato per la completa essiccazione e cottura dei silicati contenuti nello smalto che riveste la camera di combustione.
- Non installare nessuna griglia o terminale di scarico che può frenare il percorso dei gas di combustione: ciò provocherebbe un evidente mal funzionamento dell'apparecchio.
- Tenere l'apparecchio pulito controllando la pulizia del braciere come descritto in questo manuale di uso e manutenzione.
- Eseguire la periodica pulizia dello scarico fumi.
- Usare pellet di qualità: l'utilizzo di pellet di scarsa qualità può causare un rendimento inferiore anche al 50% in meno.
- Il pellet deve essere immagazzinato in locali ben areati e asciutti.
- La porta dell'apparecchio deve rimanere sempre chiusa durante il normale funzionamento.
- Le superfici calde esterne non devono essere toccate, se non con mezzi opportuni.
- Non versare il pellet o altre sostanze direttamente nel braciere.
- Mantenere il combustibile e i materiali infiammabili ad adeguata distanza.
- Usare solo pezzi di ricambio forniti dal costruttore.

12.3 ANOMALIE DI FUNZIONAMENTO CAUSE-RIMEDIO

ANOMALIA	CAUSA	RIMOZIONE DELLA CAUSA
NON CADE PELLETTA NEL BRUCIATORE	PELLETTA ESAURITA NEL SERBATOIO (LA SCRITTA "AL PE" E' PRESENTE NEL DISPLAY)	SVUOTARE IL BRUCIATORE E PULIRLO RIEMPIRE IL SERBATOIO DI PELLETTA
	COCLEA DI TRASCINAMENTO BLOCCATA DA CORPO ESTRANEO ES. CHIODO, NYLON, PEZZO DI LEGNO TOGLIERE IL CORPO ESTRANEO ALL'INTERNO DEL SERBATOIO. (LA SCRITTA "AL PE" E' PRESENTE NEL DISPLAY)	TOGLIERE TENSIONE E RIMUOVE IL CORPO ESTRANEO.
	SCARICO FUMI NON LIBERO O CON TERMINALE CHE OSTRUISCE IL PASSAGGIO DEI FUMI (LA SCRITTA "AL OP" E' PRESENTE NEL DISPLAY)	SVUOTARE IL BRUCIATORE E PULIRLO CONTROLLARE LO SCARICO FUMI IN QUANTO POTREBBE ESSERE OSTRUITO
	TERMINALE DI SCARICO TAPPATO PERCHE' INSERITA UNA GRIGLIA O TERMINALE CHE IMPEDISCE IL LIBERO PASSAGGIO DEI FUMI (LA SCRITTA "AL OP" E' PRESENTE NEL DISPLAY)	SVUOTARE IL BRUCIATORE E PULIRLO CONTROLLARE LO SCARICO FUMI E RIMUOVERE LA GRIGLIA O IL TERMINALE
	COLPO DI VENTO CHE HA DETERMINATO LA MESSA IN SICUREZZA DELL'APPARECCHIO (LA SCRITTA "AL OP" E' PRESENTE NEL DISPLAY)	SVUOTARE IL BRUCIATORE E PULIRLO TOGLIERE E RIDARE TENSIONE ALL'APPARECCHIO
	IL MOTORE COCLEA PELLETTA NON FUNZIONA	SOSTITUIRE IL MOTORE COCLEA PELLETTA
	IL TERMOSTATO A RIARMO E' INTERVENUTO	IL VENTILATORE AMBIENTE E' ROTTO E DEVE ESSERE SOSTITUITO. SOSTITUIRE IL VENTILATORE E RIATTIVARE LA FUNZIONALITA' DEL TERMOSTATO DIETRO L'APPARECCHIO
L'APPARECCHIO SI SPEGNE DOPO POCHI MINUTI DALLA CONCLUSIONE DELLA PROCEDURA DI AVVIO	ACCENSIONE RITARDATA IN QUANTO LA COCLEA DI CARICAMENTO ERA SCARICA (LA SCRITTA "AL AC" E' PRESENTE NEL DISPLAY)	SVUOTARE IL BRUCIATORE E PULIRLO RIEMPIRE IL SERBATOIO DI PELLETTA
	BRUCIATORE SPORCO. ACCENSIONE AVVENUTA CON MOLTO RITARDO (LA SCRITTA "AL AC" E' PRESENTE NEL DISPLAY)	SVUOTARE IL BRUCIATORE E PULIRLO SEGUENDO LE INDICAZIONI DEL PRESENTE MANUALE
L'APPARECCHIO ACCUMULA PELLETTA NEL BRUCIATORE DURANTE IL NORMALE FUNZIONAMENTO	SCARICO FUMI OSTRUITO O TERMINALE CHE IMPEDISCE IL PASSAGGIO DEI FUMI	SVUOTARE IL BRUCIATORE E PULIRLO CONTROLLARE LO SCARICO FUMI E RIMUOVERE LA GRIGLIA O IL TERMINALE
	BRUCIATORE SPORCO	SVUOTARE IL BRUCIATORE E PULIRLO SEGUENDO LE INDICAZIONI DEL PRESENTE MANUALE
	PELLETTA CON DEPOSITO SUPERIORE ALLA NORMA	SVUOTARE IL BRUCIATORE E PULIRLO SEGUENDO LE INDICAZIONI DEL PRESENTE MANUALE IMPOSTARE IL PROGRAMMA DI FUNZIONAMENTO "P 2"
	BRUCIATORE CHE NON E' BEN APPOGGIATO ALLA SUA SEDE	SVUOTARE IL BRUCIATORE E PULIRLO SEGUENDO LE INDICAZIONI DEL PRESENTE MANUALE RIPOSIZIONARE IL BRUCIATORE CORRETTAMENTE NELLA SUA SEDE
L'APPARECCHIO NON SI ACCENDE	LA CANDELETTA DI ACCENSIONE E' ROTTA (LA SCRITTA "AL AC" E' PRESENTE NEL DISPLAY)	SVUOTARE IL BRUCIATORE E PULIRLO SEGUENDO LE INDICAZIONI DEL PRESENTE MANUALE SOSTITUIRE LA CANDELETTA
IL VETRO SI SPORCA DI FULIGINE NERA	APPARECCHIO CHE ACCUMULA PELLETTA NEL BRUCIATORE	IL VETRO DEVE ESSERE PULITO CON PIU' FREQUENZA EFFETTUARE LA PULIZIA E LA MANUTENZIONE DELLA STUFA IMPOSTARE IL PROGRAMMA DI FUNZIONAMENTO "P 2"
	LAMA DEL BRUCIATORE NON APPOGGIATA CORRETTAMENTE O DETERIORATA O MANCANTE	APPOGGIARE LA LAMA CORRETTAMENTE O PROVVEDERE AL SUO INSERIMENTO
	L'APPARECCHIO FUNZIONA CON FREQUENTI ACCENSIONI E SPEGNIMENTI	L'APPARECCHIO DEVE FUNZIONARE A POTENZA PIU' ELEVATA

LA STUFA SEMBRA CHE NON SCALDI	AMBIENTE TROPPO GRANDE E/O MURI TROPPO FREDDI	SEPARARE GLI SPAZI FAR FUNZIONARE L'APPARECCHIO A REGIMI PIU ELEVATI PER MAGGIOR TEMPO
	PELLET SCADENTE	SOSTIUIRE IL PELLETT CON UNO DI QIALITA' CERTIFICATA SECONDO LA NORMA OM 7135
	SOFFITTI MOLTO ALTI E/O PRESENZA DI VANO SCALE CHE DISPERDONO IL CALORE IN ALTRI AMBIENTI	SEPARARE GLI SPAZI FAR FUNZIONARE L'APPARECCHIO A REGIMI PIU ELEVATI PER MAGGIOR TEMPO
	TERMOSTATO AMBIENTE A TEMPERATURA IMPOSTATO AD UNA TEMPERATURA TROPPO BASSA	IMPOSTARE UNA TEMPERATURA PIU ELEVETA
L'APPARECCHIO E' SPENTO MA NEL NEL BRACIERE C'E PELLETT INCOMBUSTO	PELLET ESAURITO NEL SERBATOIO (LA SCRITTA "AL PE" E' PRESENTE NEL DISPLAY)	SVUOTARE IL BRUCIATORE E PULIRLO RIEMPIRE IL SERBATOIO DI PELLETT
L'APPARECCHIO SI SPEGNE DOPO 25 MINUTI DALLA FASE DI ACCENSIONE	IL TERMOSTATO A 42°C E' ROTTO O DIFFETTOSO	SOSTITUIRE IL TERMOSTATO A 42°C
IL COPERCHIO SCORREVOLE (MODELLO 2000) E' DURO DA MUOVERE	DEPOSITO PELLETT NELLE GUIDE DEL COPERCHIO	RIMUOVERE CON UN ASPIRAPOLVERE IL PELLETT DALLE GUIDE
LA PROGRAMMAZIONE E L'ORARIO NON RIMANGONO IN MEMORIA	LA BATTERIA TAMPONE DEL PANNELLO COMANDI E' SCARICA	PROVVEDERE ALLA SOSTITUZIONE DELLA BATTERIA (VEDI PARAGRAFO 8.4)

QUALORA I RIMEDI PROPOSTI PER RISOLVERE LE ANOMALIE NON PORTASSERO AD ALCUNA SOLUZIONE O PER LA SOSTITUZIONE DI QUALSIASI PEZZO DI RICAMBIO CONSIGLIAMO DI CONTATTARE UN CENTRO DI ASSISTENZA TECNICA AUTORIZZATO

13 – PARTI DI RICAMBIO CIAO

13.1 PARTI DI RICAMBIO CIAO 1/5

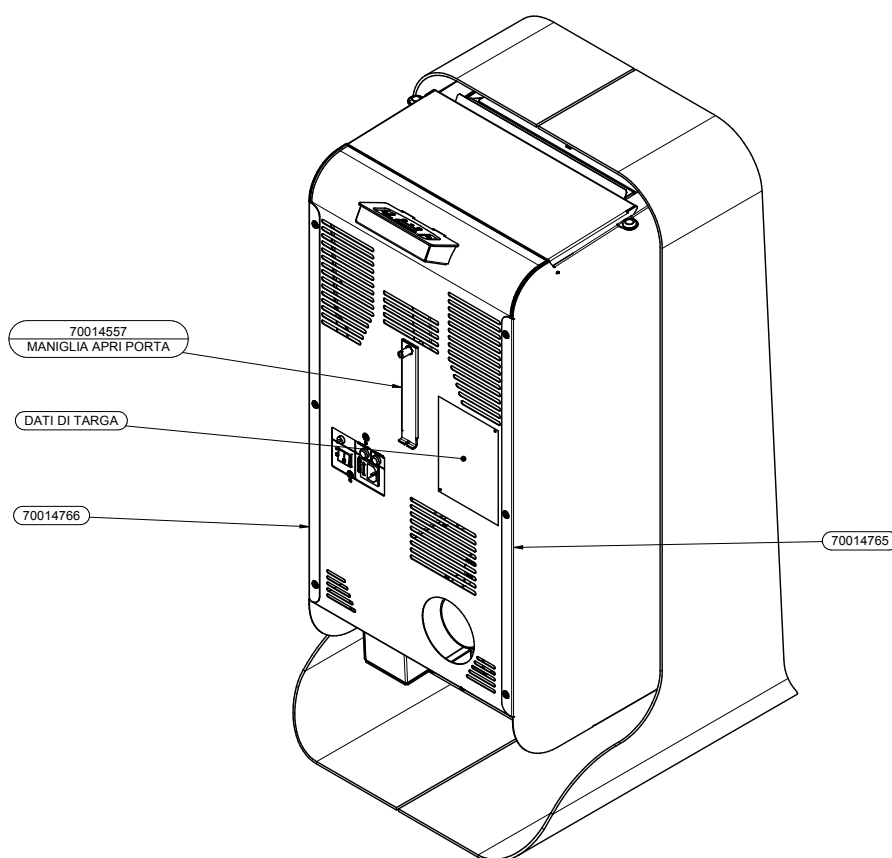



THERMOROSSI 

Fire Lovers

THERMOROSSI S.p.A.

Via Grumolo, 4 (Z.I.) 36011 Arsiero (VI) - ITALY

Fax 0445.741657 - www.thermorossi.com - info@thermorossi.it